

Regutec

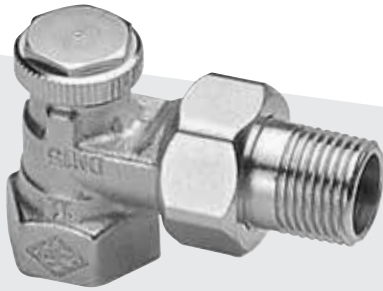

Coude de réglage

Raccord de retour pour radiateurs



*Engineering
GREAT Solutions*

Regutec

Le coude de réglage régutec est utilisé dans les installations de chauffage à eau chaude avec circulateur et systèmes de conditionnement d'air.

Caractéristiques principales

- > Manipulation aisée au moyen d'une clé mâle coudée hexagonale d'ouverture 5
- > Corps en bronze résistant à la corrosion
- > Préréglage par cône de fermeture et cône de réglage
- > Egalement disponible avec raccord Viega SC-Contur

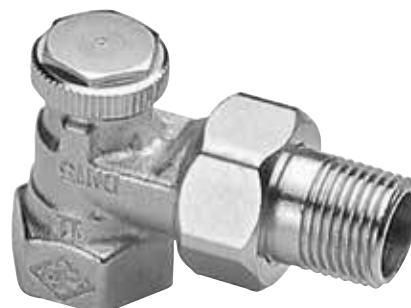

Description

Raccord de retour pour radiateurs de chauffe Regulux destiné à la fermeture et au préréglage. Cône de réglage / de fermeture à actionner au moyen d'une clé Allen coudée hexagonale de 5. Modèles coudés et droits avec filet femelle DN 10, DN 15 et DN 20 et filet mâle G3/4 / DN 15. Cotes conformes à la norme DIN 3842.

Étanchéité de l'axe est obtenue par joint torique en EPDM. Le corps en bronze, résistant à la corrosion avec taraudage femelle est conçu pour le raccordement à un tube fileté, avec raccords à bague, pour tubes en cuivre, acier de précision ou multicouche. (uniquement DN 15) Le modèle avec filetage mâle, permet

également de raccorder un tube plastique avec les raccords à bague, correspondants. Température de service admissible max. 120 °C. Pression de service admissible PN 10 bars.

Construction

Regutec

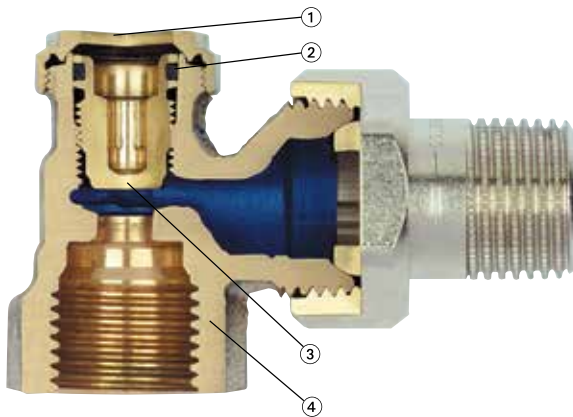

1. Capuchon de fermeture
2. Joint torique EPDM
3. Cône de fermeture/ Cône de réglage
4. Corps en bronze résistant à la corrosion

Applications

Le raccord Regutec est utilisé dans les installations de chauffage à eau chaude ainsi que dans les installations de climatisation.

Les modèles, coudés et droits, avec taraudage femelle, de DN 10, DN 15 et DN 20, et avec filetage mâle G 3/4 / DN 15 permettent une utilisation polyvalente de tous les types de raccordements. Il permet d'effectuer des travaux de peintures et de maintenance sur le radiateur, sans pour autant mettre les autres corps de chauffe hors service.

Une combinaison du cône de fermeture / réglage et du siège de la vanne permet aussi bien une utilisation comme robinetterie de fermeture que pour l'équilibrage hydraulique en vue d'alimenter en eau chaude tous les consommateurs de chaleur en fonction de leurs besoins calorifiques.

Exemple d'application

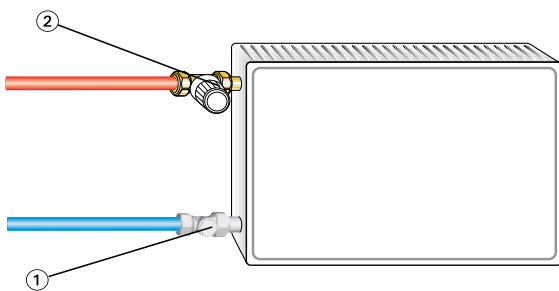

1. Regutec
2. Robinet thermostatique

Version à sertir avec raccord Viega SC-Contur

Le Regutec avec raccord à sertir Viega 15 mm est compatible avec les tuyaux en cuivre conformément à EN 1057 ainsi que les tubes Viega Sanpress Inox et Prestabo acier.

Les raccords ainsi que les corps de vanne sont en bronze résistant à la corrosion et à la dezincification.

Les outils de sertissage standard de Viega sont utilisables, aucun raccord ou outil supplémentaire n'est nécessaire.

L'action de compression est réalisée par un renforcement hexagonal et ensuite par un collier de compression.

La forme du collier permet de positionner parfaitement le joint d'étanchéité EPDM.

Le raccord à sertir est équipé d'une fonction de sécurité anti-fuite SC-Contur qui permet de visualiser les raccords non sertir correctement par une fuite visible lors de la mise en pression. La forme hexagonale du corps facilite grandement la tenue lors du sertissage.

Les outils de sertissage suivants peuvent être utilisés

- Viega: Type 2, PT3-H, PT3-EH, PT3-AH, battery-powered Presshandy, Pressgun 4E/4B
- Geberit: PWH 75
- Geberit/Novopress: Type N 230V, Type N battery-powered
- Mapress/Novopress: EFP 2, ACO 1/ ECO 1
- Klauke: UAP 2

L'utilisation d'autres outils de sertissage doit être validée par le fournisseur de l'outil.

Nous recommandons uniquement l'utilisation d'outils Viéga.

Remarques

Afin d'éviter tout dommage ainsi que la formation de tartre dans les installations de chauffage à eau chaude, la composition du fluide caloporteur doit être conforme à la directive VDI (Association des Ingénieurs allemands) 2035. Pour les installations de chauffage industriel et le chauffage urbain, il est nécessaire de respecter les directives de la fiche technique 1466 de la VdTÜV (Association des centres de contrôle technique) ainsi que celles de la fiche technique AGFW 5/15. Les huiles minérales ou les lubrifiants à base d'huiles minérales, de toute nature confondue, contenus dans l'agent caloporteur, provoquent des gonflements importants qui, la plupart du temps, entraînent des dommages au niveau des joints d'étanchéité EPDM.

Lors de l'utilisation de produits protégeant contre le gel et la corrosion, exempts de nitrite et à base d'éthylène glycol, respecter les indications correspondantes contenues dans la documentation du fabricant, en particulier celles qui ont trait à la concentration de chacun des additifs.

Utilisation

Fermeture

Actionner le raccord Regutec au moyen d'une clé mâle coudée Allen six pans de 5. Tourner vers la droite pour obturation du raccord. Si le réglage du raccord a été effectué pour l'équilibrage hydraulique, définir le nombre de rotation correspondant pendant le processus de fermeture. Ceci permet de retrouver le réglage d'origine après mise en place du corps de chauffe.

Réglage

Pour un réglage en continu, fermer le raccord avec la clé coudée Allen six pans de 5, puis l'ouvrir en effectuant le nombre de rotations requis pour le réglage. Ces tours de réglage sont définis à partir du diagramme et des caractéristiques techniques. Le raccord est réglé en usine sur l'ouverture maximale.

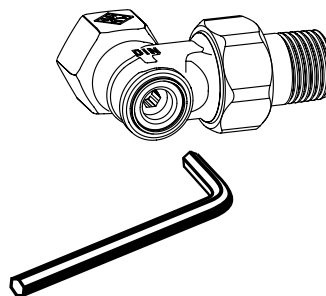

Caractéristiques techniques

DN 10 (3/8") abaque débit/perte de charge

Modèle droit ou équerre

*) Nombre de tours d'ouverture [U]

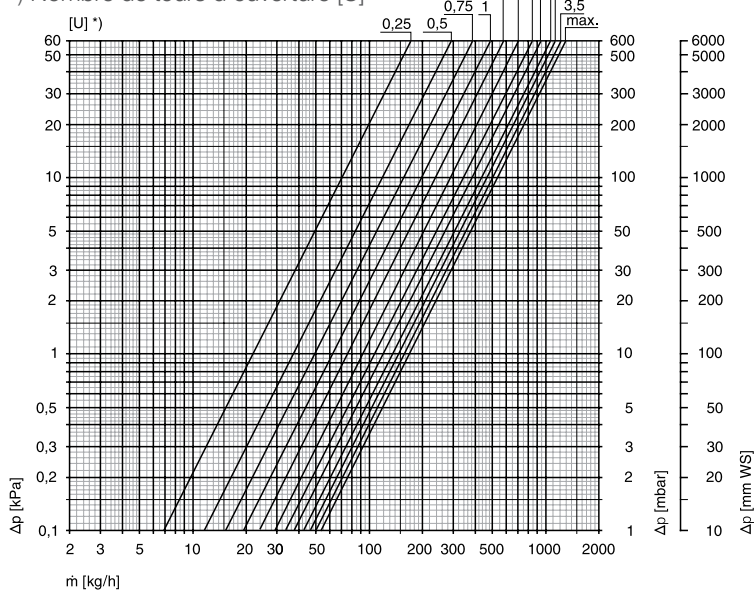

DN 15 (1/2") abaque débit/perte de charge

Modèle droit ou équerre

*) Nombre de tours d'ouverture [U]



Diagramme DN 20 (3/4")

Modèle équerre / Modèle droit

*) Nombre de tours d'ouverture [U]

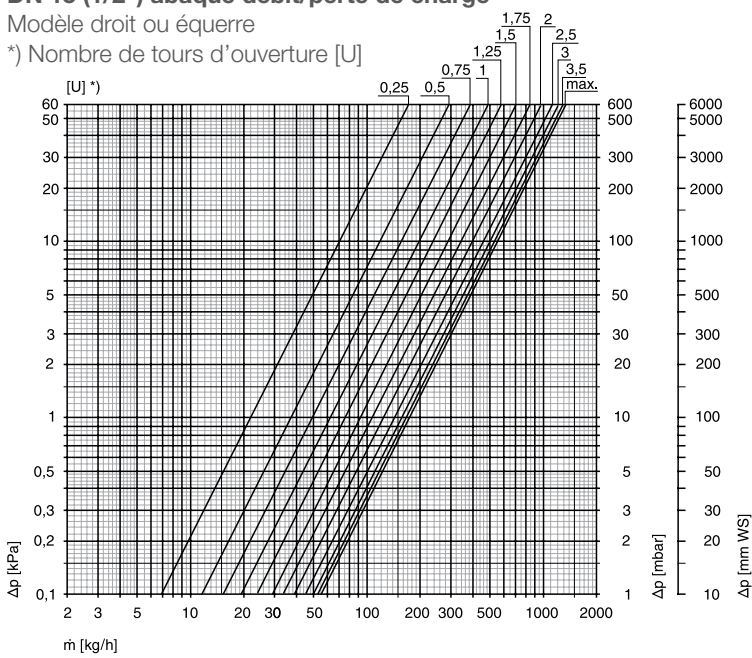
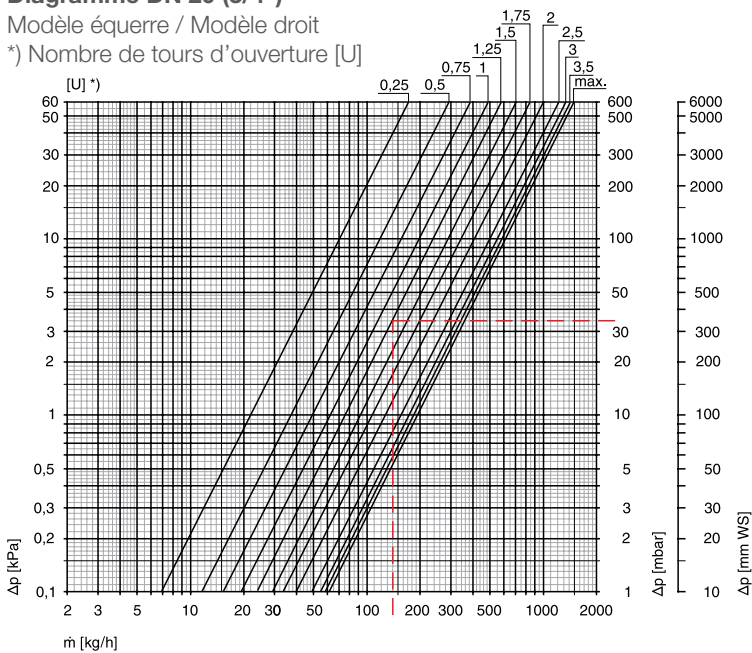

DN		Valeur kv Tour de réglage [U]								Kvs	Valeur-ζ (admis.)	Temp. serv. admis. max. [°C]	Pression de serv. admis. PN [bars]
		0,25	0,5	1	1,5	2	2,5	3	3,5				
10	(3/8")	0,22	0,37	0,62	0,92	1,19	1,36	1,47	1,58	1,68	13,8	120	10
15	(1/2")	0,22	0,37	0,62	0,92	1,22	1,43	1,57	1,68	1,74	34,6	120	10
20	(3/4")	0,22	0,37	0,62	0,92	1,27	1,55	1,72	1,85	1,93	93,2	120	10

*) avec pour référence un tube fileté selon DIN 2440

Exemple de calcul

A trouver :

Tours de réglage DN 20

Données:

Pression différentielle nécessaire $\Delta p = 34$ mbars

Puissance $Q = 2440$ W

Chute de température $\Delta t = 15$ K (70/55°C)

Solution:

Débit massique $m = Q / (c \cdot \Delta t) = 2440 / (1,163 \cdot 15) = 140$ kg/h

Tours de réglage = 1,25 (relevé sur le diagramme)

Articles

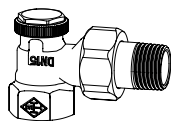
**Equerre**

DN		Kvs	EAN	No d'article
10	(3/8")	1,68	4024052416028	0355-01.000
15	(1/2")	1,74	4024052416127	0355-02.000
20	(3/4")	1,93	4024052416226	0355-03.000

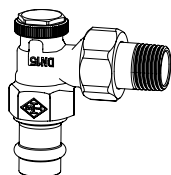
**Equerre**

avec raccord à sertir Viega 15mm.

DN		Kvs	EAN	No d'article
15	(1/2")	1,74	4024052545322	0345-15.000

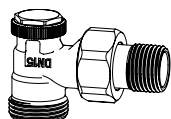
**Modèle équerre**

avec filet mâle G 3/4

DN		Kvs	EAN	No d'article
15	(1/2")	1,74	4024052499526	0365-02.000

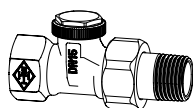
**Droit**

DN		Kvs	EAN	No d'article
10	(3/8")	1,68	4024052416325	0356-01.000
15	(1/2")	1,74	4024052416424	0356-02.000
20	(3/4")	1,93	4024052416523	0356-03.000

**Droit**

avec raccord à sertir Viega 15mm.

DN		Kvs	EAN	No d'article
15	(1/2")	1,74	4024052545414	0346-15.000

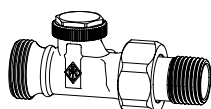
**Modèle droit**

avec filet mâle G 3/4

DN		Kvs	EAN	No d'article
15	(1/2")	1,74	4024052499625	0366-02.000

Accessoires

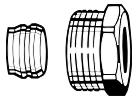

Raccord à bague

Pour tube cuivre ou acier de précision.
Raccord femelle Rp 3/8 – Rp 3/4.
Étanchéité métal/métal.
Laiton nickelé.
Pour les tubes de 0,8 – 1 mm d'épaisseur, prévoir des douilles de support. Prière d'observer les données du fabricant de tubes.

Tube Ø	DN	EAN	No d'article
12	10 (3/8")	4024052174614	2201-12.351
15	15 (1/2")	4024052175017	2201-15.351
16	15 (1/2")	4024052175116	2201-16.351
18	20 (3/4")	4024052175215	2201-18.351

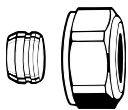

Raccord à bague

Pour tube cuivre ou acier de précision.
Raccord mâle G 3/4.
Étanchéité métal/métal.
Laiton nickelé.
Pour les tubes de 0,8 – 1 mm d'épaisseur, prévoir des douilles de support. Prière d'observer les données du fabricant de tubes.

Tube Ø	EAN	No d'article
12	4024052214211	3831-12.351
15	4024052214617	3831-15.351
16	4024052214914	3831-16.351
18	4024052215218	3831-18.351

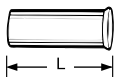

Douille de support

Pour tube cuivre ou acier de précision de 1 mm d'épaisseur.
Laiton.

L	Ø	EAN	No d'article
25,0	12	4024052127016	1300-12.170
26,0	15	4024052127917	1300-15.170
26,3	16	4024052128419	1300-16.170
26,8	18	4024052128815	1300-18.170

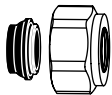

Raccord à bague

Pour tube cuivre ou acier.
Raccord mâle G 3/4.
Joint souple.
Laiton nickelé.

Tube Ø	EAN	No d'article
15	4024052515851	1313-15.351
18	4024052516056	1313-18.351

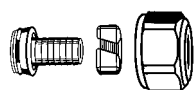

Raccord à bague

Pour tube plastique.
Raccord mâle G 3/4.
Laiton nickelé.

Tube Ø	EAN	No d'article
14x2	4024052134618	1311-14.351
16x2	4024052134816	1311-16.351
17x2	4024052134915	1311-17.351
18x2	4024052135110	1311-18.351
20x2	4024052135318	1311-20.351



Raccord à bague

Pour tube multicouche.
Laiton nickelé.

Tube Ø	EAN	No d'article
Raccord filet mâle G 3/4		
16x2	4024052137312	1331-16.351
Raccord filet femelle Rp 1/2		
16x2 *)	4024052138616	1335-16.351



*) utilisable avec robinets à partir de 4.95

Dimensions

Cotes conformes à la norme DIN 3842, série 1
Modèle équerre

0355

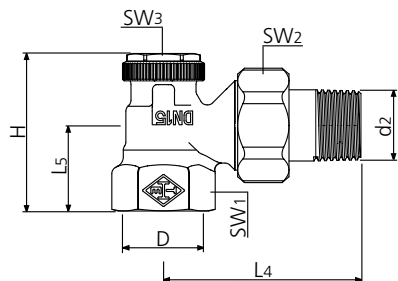

0365

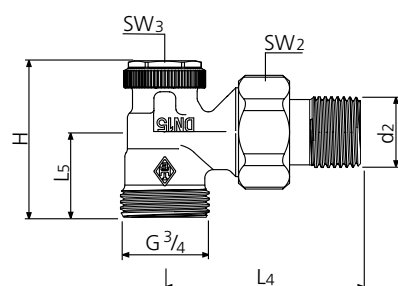

0345

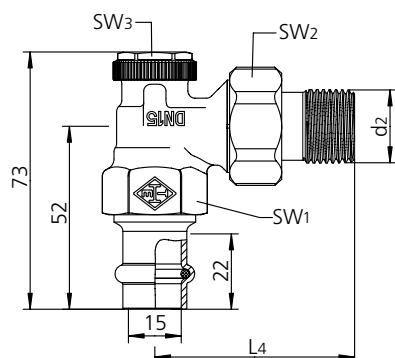

Modèle droit

0356

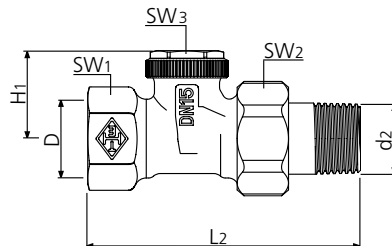

0366

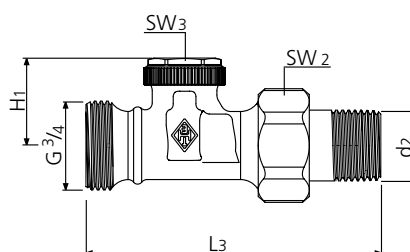

0346

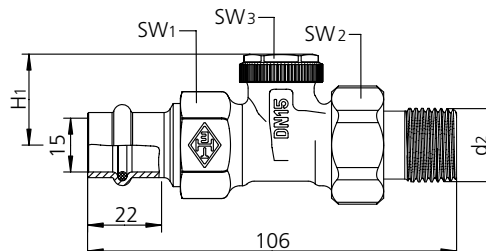

DN	D	d2	I2	I3	I4	I5	H	H1	SW1	SW2	SW3
10	Rp3/8	R3/8	75		52	22	43	26	22	27	19
15	Rp1/2	R1/2	80	88	58	26	47	26	27	30	19
20	Rp3/4	R3/4	90,5		65,5	28,5	49,5	26	32	37	19

SW = Ouverture de clé

Les produits, textes, photographies, graphiques et diagrammes présentés dans cette brochure sont susceptibles de modifications par IMI Hydronic Engineering sans avis préalable ni justification. Les informations les plus récentes sur nos produits et leurs caractéristiques sont consultables sur notre site www.imi-hydronic.com.