

Brûleur fioul

M 200 S

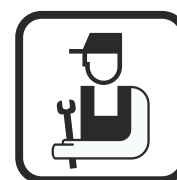

Notice Installation

Déclaration de conformité CE

Déclaration de conformité A.R. 17/07/2009 - BE

Fabricant SPM INNOVATION SAS
2, avenue Josué Heilmann
Z.I. de Vieux-Thann - B.P. 50018
F - 68800 Vieux-Thann

+33 3 89 83 63 00

+33 3 89 83 63 07

Mise en circulation par Voir fin de notice

Nous certifions par la présente que la série d'appareil spécifiée ci-après est conforme au modèle type décrit dans la déclaration de conformité CE, qu'il est fabriqué et mis en circulation conformément aux exigences et normes des directives européennes et aux exigences et normes définies dans l'A.R. du 17/07/2009

Type du produit Brûleur fioul

Modèles M 200 S

Normes appliquées Arrêté royal du 17/07/2009
Norme EN267
BImSchV 2010
2004/108/CE Directive Compatibilité Electromagnétique
Normes visées : EN 55.014 - EN 61000
2006/95/CE Directive Basse Tension
Norme visée : EN 60.335

Organisme de contrôle TÜV Rheinland / Berlin-Brandenburg

OB 272005 E1 - 15/07/2005

Valeurs mesurées M 201/2 S : NOX < 114 mg/kWh ; CO < 34 mg/kWh

Date : 10/2014

Signature
Président
M. Maurice LOCATELLI



Sommaire

Informations importantes	4
Description du brûleur	5
1 Description succincte	5
2 Dimensions	5
3 Données techniques	6
4 Principaux composants	7
Coffret de commande et de sécurité.....	10
1 Cycle de fonctionnement.....	10
2 Mise en sécurité (Seulement pour DKO 976-N).....	10
3 Diagnostic de panne (Seulement pour DKO 976-N)	10
Installation.....	11
1 Montage de la bride coulissante	11
2 Positionnement du brûleur	12
3 Mise en position de maintenance.....	12
4 Choix du gicleur	12
5 Montage du gicleur fioul	13
6 Contrôle de la position du turbulateur et des électrodes d'allumage.....	13
7 Mise en position de fonctionnement.....	14
8 Raccordements fioul et électrique.....	14
Réglage du brûleur	15
1 M 201/2 S.....	15
2 M 202/2 S.....	16
Contrôle et entretien.....	17
Schéma électrique	18
Incidents de fonctionnement.....	19
Pièces de rechange - M 200 S.....	21

Informations importantes

Mesures de sécurité

- L'installation doit être réalisée conformément à la législation en vigueur.
- Dans tous les cas, on respectera les réglementations de sécurité et de prévention des accidents en vigueur.
- Le montage, la mise en service, la conduite et la maintenance (inspection, entretien, remise en état) du brûleur, doivent être effectués par un personnel qualifié ayant bénéficié d'une formation adéquate.
- Le fabricant est seul habilité à effectuer des travaux de remise en état sur les organes électrotechniques, les dispositifs de détection de la flamme et autres dispositifs de sécurité.
- Il est interdit de procéder à des transformations et modifications non spécifiées dans cette notice, celles-ci pouvant entraîner de graves dysfonctionnements du brûleur.
- **Tous les travaux excepté le réglage du brûleur ne seront exécutés qu'à l'arrêt du brûleur et après avoir coupé l'alimentation électrique.**
- Nous déclinons toute responsabilité concernant les dommages et perturbations qui résultent du non-respect de ces instructions!

 **La température du tube flamme est élevée. La température du turbulateur est élevée. A manipuler avec précaution.**

Remise de l'installation à l'utilisateur

- Lors de la remise de l'installation à l'utilisateur, l'installateur attirera particulièrement l'attention de l'utilisateur sur les actions qu'il est autorisé à exécuter (lorsque le brûleur est en sécurité pour une mise hors service de l'installation), et sur les interventions et modifications qui ne peuvent être exécutées que par un professionnel qualifié. Se référer aux "Instructions d'utilisation" accompagnant cette notice.
- L'utilisateur devra veiller à ce que seul un professionnel qualifié intervienne sur le brûleur.
- **Cette notice fait partie intégrante du brûleur. Veuillez la conserver soigneusement dans la chaufferie à proximité de l'appareil.**

Entretien de l'installation

Pour obtenir un fonctionnement optimal de votre brûleur et pour éviter des perturbations de fonctionnement, effectuer annuellement les opérations suivantes par un professionnel :

- Nettoyage de la tête de combustion.
- Remplacement du gicleur fioul.
- Remplacement des électrodes.
- Contrôle du fonctionnement du brûleur.
- Contrôle et nettoyage de la chaudière.
- Contrôle et nettoyage de la cheminée.
- Contrôle et nettoyage de l'entrée d'air neuf en chaufferie.

i Pour les pièces d'usure, voir la liste des pièces de rechange en fin de notice.

Symboles utilisés

 **Attention danger!**
Risque de dommages corporels et matériels.
Respecter impérativement les consignes pour la sécurité des personnes et des biens.

i Information particulière. Tenir compte de l'information pour maintenir le confort.

①, ②, ③ Phase de montage.

(A), (B), (C) Repères.

Description du brûleur

1 Description succincte

Les brûleurs de la gamme M 200 S sont des brûleurs fioul compacts répondant aux normes de combustion avec réglage du débit d'air :

- Ils sont livrés câblés.
- Leur fixation sur la chaudière s'effectue par bride coulissante.
- L'ensemble des composants est regroupé sur une platine aisément accessible.
- La platine porte-composants présente une position de maintenance optimale.
- La surveillance de la flamme s'effectue par une cellule photorésistante.
- L'allumage se fait par transformateur électronique.
- Combustible : fioul domestique (viscosité max. 6 mm²/s à 20°C).

Utilisation prévue

Les brûleurs de la gamme M 200 S sont prévus pour le fonctionnement spécifique avec des "chaudières à eau chaude" pour chauffage de locaux et préparation d'eau chaude sanitaire.

Pour d'autres applications, process industriels et applications spécifiques, nous consulter.

Pour garantir un fonctionnement peu polluant, veiller à une compatibilité optimale de l'ensemble brûleur / chaudière / conduit de fumées. L'agencement du conduit de fumée et son dimensionnement seront exécutés selon les directives et réglementations en vigueur.

2 Dimensions

M 200 S

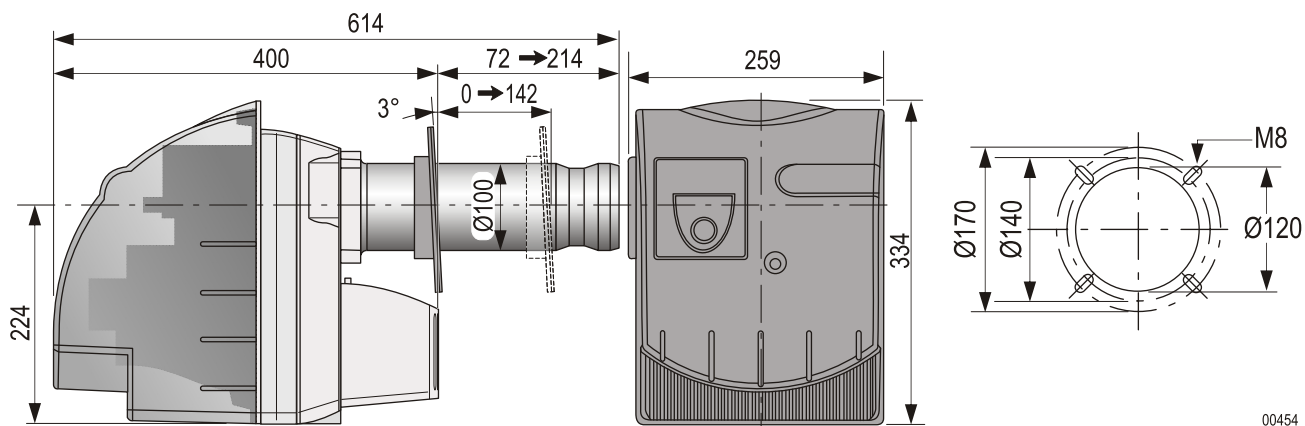

00454

Perçages possibles dans la porte foyer

i Prévoir un espace minimal de 1 m derrière le brûleur, libre de tout obstacle, pour permettre la mise en position de maintenance.

3 Données techniques

Brûleurs	M 201/2 S	M 202/2 S
Fonctionnement	1 Allure	2 Allures
Plages de puissance (kW) ⁽¹⁾	65 → 124	55 → 125
Débit fioul (kg/h) ⁽²⁾	5.5 → 10.4	4.6 → 10.5
Puissance absorbée (W)	245	250
Puissance nominale du moteur (W)	150	150
Niveau sonore à 1 m (dBA)	66	66
Poids net (kg)	17	18
Poids brut (kg)	19	20

(1) Puissance à une altitude de 400 m et à une température de 15°C.

(2) Combustible : fioul domestique (viscosité max. 6 mm²/s à 20°C). Pouvoir calorifique du fioul domestique : PCI = 11.86 kWh/kg

(mbar) Contre pression foyer

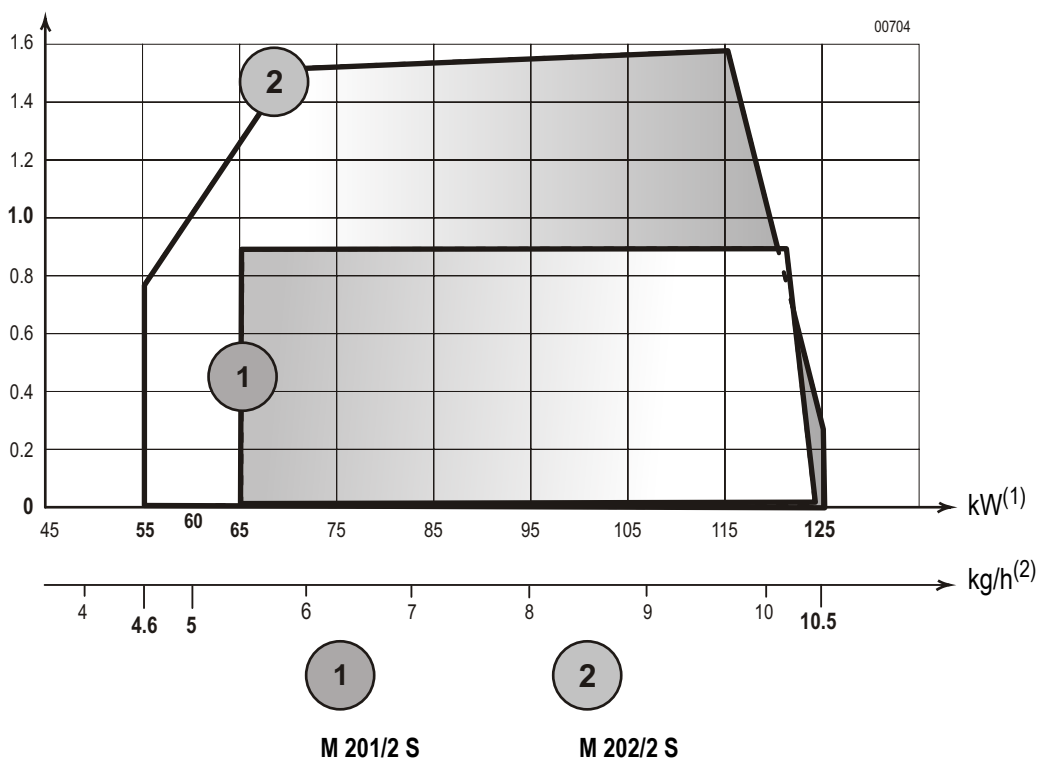

4 Principaux composants

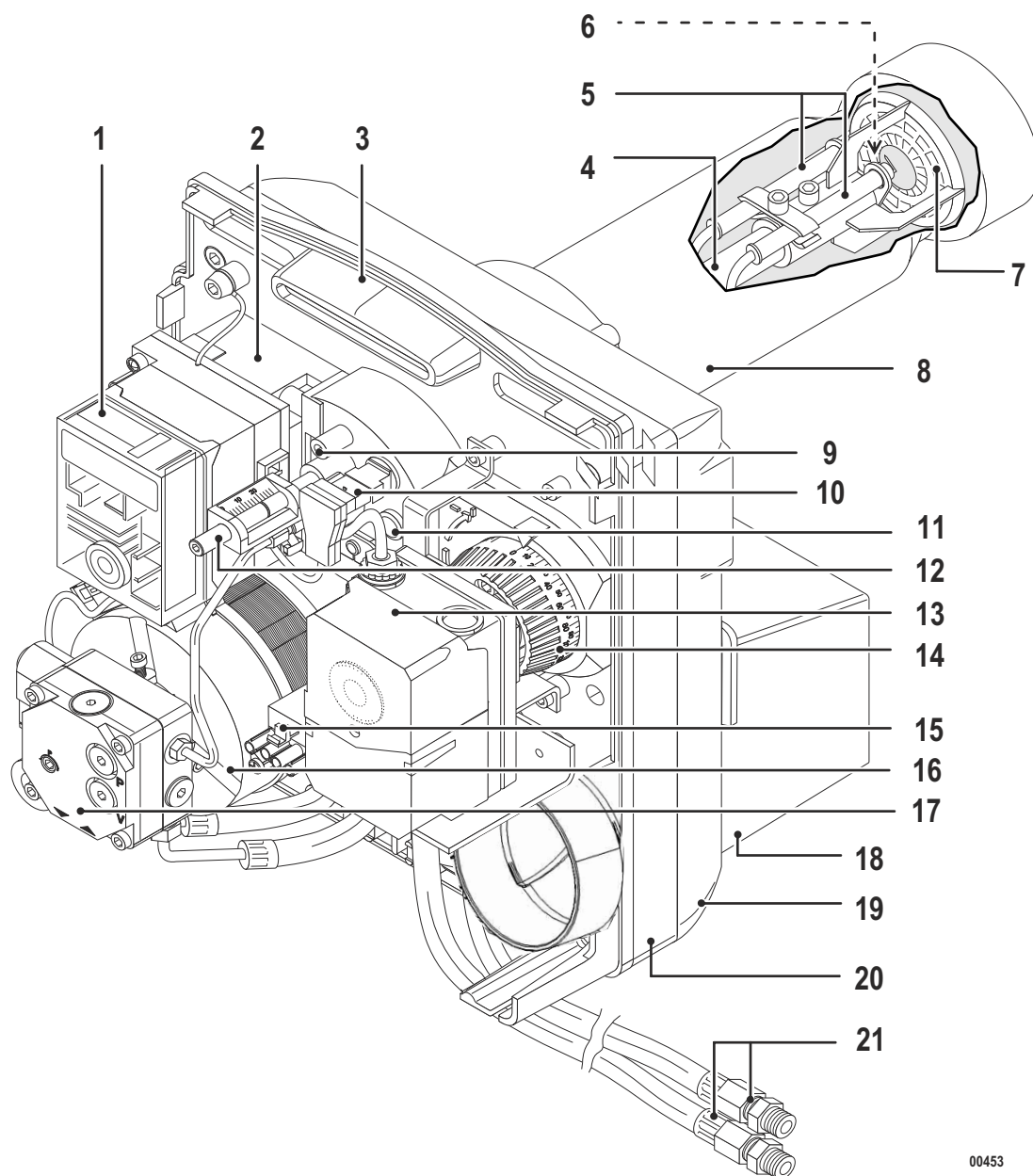

00453

- | | |
|--|--|
| 1 Coffret de commande et de sécurité | 12 Vis de réglage de la position du turbulateur |
| 2 Transformateur d'allumage | 13 Servomoteur volet d'air. (Seulement pour M 202/2 S) |
| 3 Platine porte-composants | 14 Bouton de réglage du volet d'air |
| 4 Ligne gicleur | 15 Connecteur Wieland 4 pôles |
| 5 Electrodes d'allumage | 16 Moteur |
| 6 Gicleur | 17 Pompe fioul |
| 7 Turbulateur | 18 Caisson d'air |
| 8 Tube flamme | 19 Carcasse |
| 9 Point de mesure de pression de l'air à la tête | 20 Module |
| 10 Cellule de détection de flamme | 21 Flexibles d'alimentation fioul |
| 11 Oeilleton de visualisation de la flamme | |

Pompe fioul

La pompe est un modèle à engrenage auto-aspirante tournant à droite (vu de l'arbre) :
Elle intègre un filtre d'admission et un régulateur de pression fioul.
Elle est réglée pour un système bitube mais peut être convertie en système monotube.

i Purger soigneusement la pompe fioul lors de la mise en service.

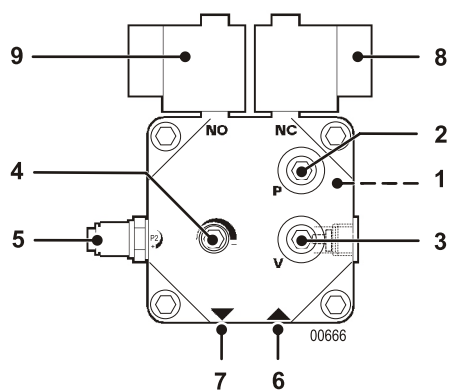

- 1 Départ vers gicleur/Électrovanne
- 2 Prise de mesure manomètre (Pression)
- 3 Prise de mesure vacuomètre (Dépression)
- 4 Vis de réglage pression pompe : Allure 1 de 7 bar à 15 bar
- 5 Vis de réglage pression pompe : Allure 2 de 10 bar à 25 bar
- 6 Aspiration fioul
- 7 Retour fioul
- 8 Électrovanne allure 1
- 9 Électrovanne allure 2

Brûleur	Type pompe
M 201/2 S	DANFOSS BFP 21 R3
M 202/2 S	DANFOSS BFP 52 R3

Pompe fioul	BFP 21 R3	BFP 52 R3
Température ambiante (sous le capot)	70°C	70°C
Plage de pression du constructeur	7 - 20 bar	7 - 25 bar
Dépression max.	0.35 bar	0.35 bar
Entrée de pression max.	2 bar	2 bar
Débit aspiré de la pompe max. à 10 bar	45 l/h	45 l/h

Servomoteur (M 202/2 S)

Le servomoteur pilote les cames d'ouvertures du volet d'air.

Pour régler l'ouverture du volet d'air, utiliser les cames ST1 pour l'allure min et ST2 pour l'allure max.

Pour ouvrir l'électrovanne de l'allure max., utiliser la came MV.

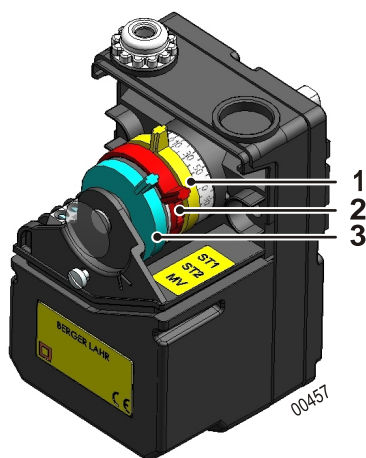

- 1 Came ST1 : Réglage du débit d'air (Allure 1)
- 2 Came ST2 : Réglage du débit d'air (Allure 2)
- 3 Came MV : Ouverture de l'électrovanne (Allure 2)

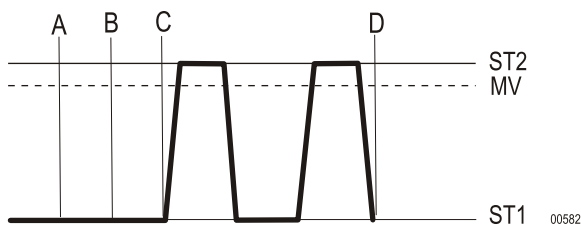

- A Démarrage du brûleur
- A-B Préventilation
- B-C Allumage
- C Passage en allure 2
- C-D Régulation
- D Arrêt du brûleur

Socle avec câblage + Coffret de commande et de sécurité

⚠ Le socle est un dispositif de sécurité qu'il est interdit d'ouvrir.

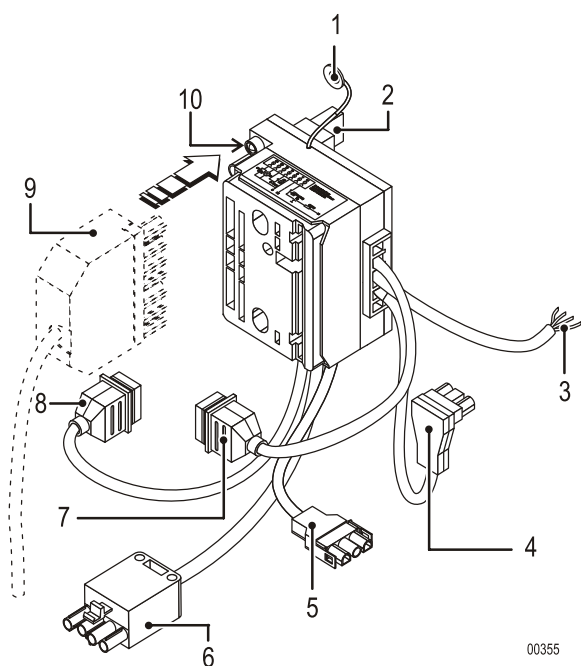

- 1 Raccordement de la masse à la platine porte-composants
- 2 Raccordement au transformateur
- 3 Câble de raccordement servomoteur (Seulement pour M 202/2 S)
- 4 Raccordement à la cellule de détection de la flamme
- 5 Raccordement au moteur
- 6 Connecteur 4 pôles (Seulement pour M 202/2 S)
- 7 Raccordement à l'électrovanne : Allure 1
- 8 Raccordement à l'électrovanne : Allure 2 (Seulement pour M 202/2 S)
- 9 Connecteur 7 pôles. Raccordement du brûleur à la chaudière
LED verte
- 10 Allumée → Brûleur sous tension
Eteinte → Brûleur hors tension

Coffret de commande et de sécurité

⚠ Le coffret de commande et de sécurité ne peut être emboîté sur le socle ou en être enlevé que si le courant a été coupé au moyen de l'interrupteur principal de l'installation de chauffage. Le coffret de commande et de sécurité est un dispositif de sécurité qu'il est interdit d'ouvrir.

1 Cycle de fonctionnement

TF 874 - M 201/2 S

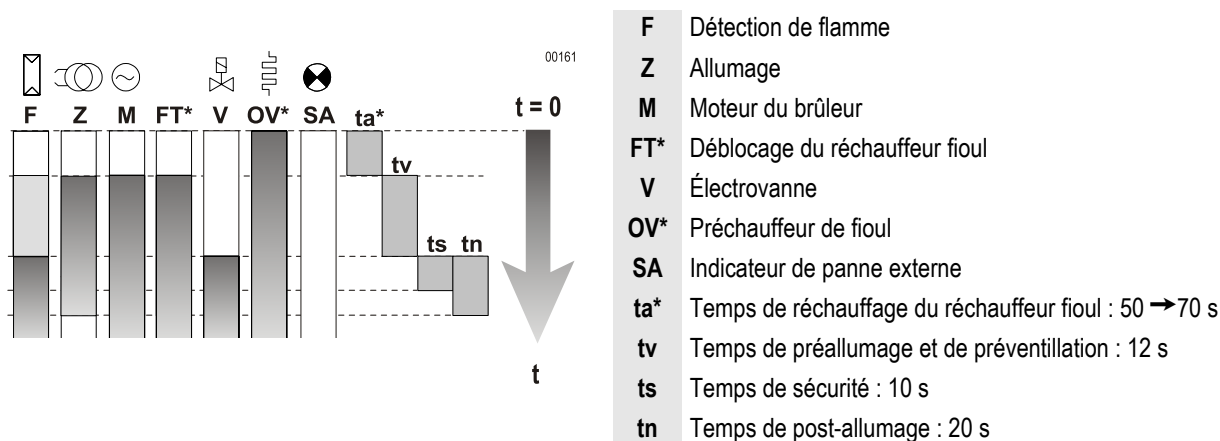

*Seulement pour les brûleurs avec préchauffage.

DKO 976-N - M 202/2 S

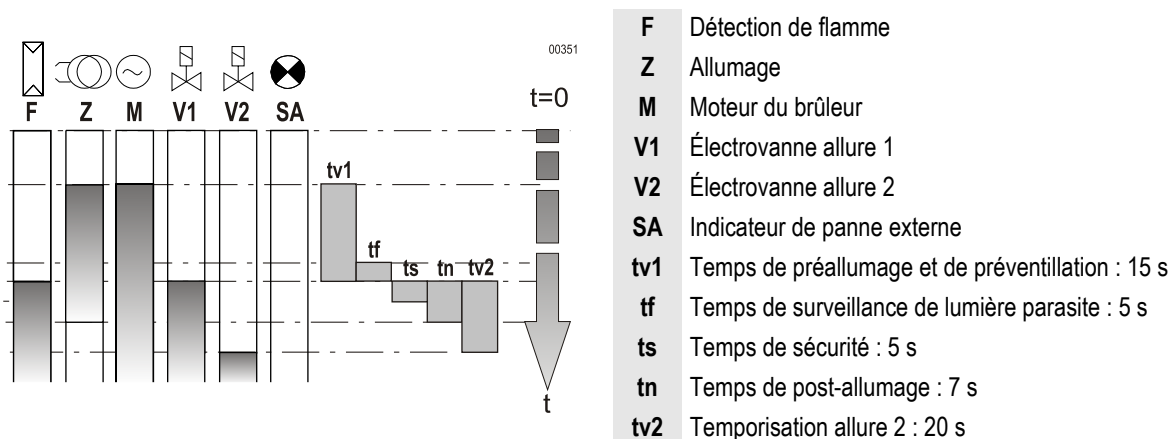

2 Mise en sécurité (Seulement pour DKO 976-N)

Le coffret de commande DKO 976-N est piloté par un microprocesseur.

Dans le cas d'un dérangement, la LED reste allumée 10 secondes, puis le signal est interrompu par un code de dérangement, indiquant la nature de la panne. Le tableau ci-dessous indique le diagnostic de la panne.

Description code de dérangement

| Impulsion courte ■ Impulsion longue . Pause courte -- Pause longue

3 Diagnostic de panne (Seulement pour DKO 976-N)

Code de dérangement DKO 976-N	Nature de la panne	Origine de la panne
■	Mise en dérangement pendant le temps de sécurité	Pas de détection flamme
■	Lumière parasite pendant la préventilation	Lumière parasite Cellule défectueuse
■ ■ ■ ■	Mise en dérangement manuelle ou externe	Panne externe

Installation

Recommandations pour le raccordement électrique

Un dispositif de sectionnement à commande manuelle doit être utilisé pour isoler l'installation lors des travaux de maintenance, de nettoyage et de réparation. Il doit couper simultanément tous les conducteurs non mis à la terre. Cet interrupteur n'est pas fourni.

Le brûleur est livré pour fonctionner avec une tension réseau monophasée de 230V - 50Hz.

⚠ Avant toute intervention sur le brûleur, ce dernier doit être déconnecté du réseau électrique.
Réaliser l'installation et les branchements électriques selon les normes en vigueur. Vérifier que la terre soit correctement connectée!

i Les câbles de raccordement sont munis de connecteurs normalisés selon DIN 4791.

Recommandations pour le raccordement fioul

Le brûleur est livré pour un raccordement fioul en bitube : un flexible pour l'aspiration et l'autre pour le retour à la citerne. Un filtre (tamis entre 80 µm et 150 µm) doit obligatoirement être placé sur l'aspiration fioul afin d'éviter l'encrassement du gicleur.

Il est possible d'effectuer un raccordement monotube à partir du filtre : L'utilisation d'un raccordement monotube entre le filtre et la pompe du brûleur est fortement déconseillée.

1 Montage de la bride coulissante

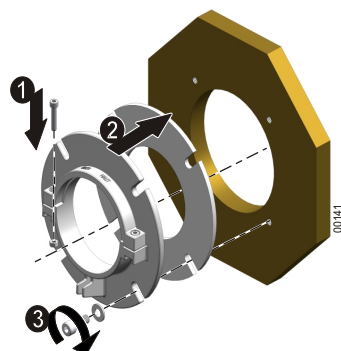

- 1 Assembler le collier de la bride coulissante.
- 2 Monter le joint et la bride coulissante sur la chaudière.
- 3 Fixer l'ensemble.

2 Positionnement du brûleur

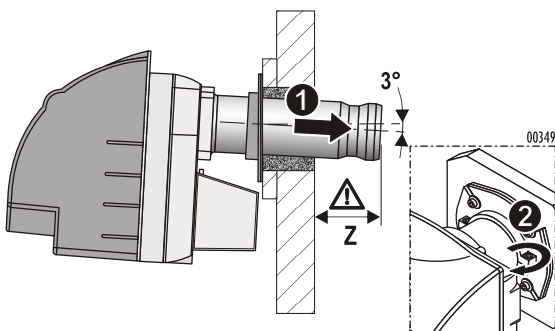

Type brûleur	Cote Z min.
M 201/2 S	65 à 70 mm
M 202/2 S	65 à 70 mm

❶ Pousser le brûleur à fond dans la porte chaudière.

⚠ Attention à la cote Z min.

❷ Serrer les vis de la bride coulissante.

3 Mise en position de maintenance

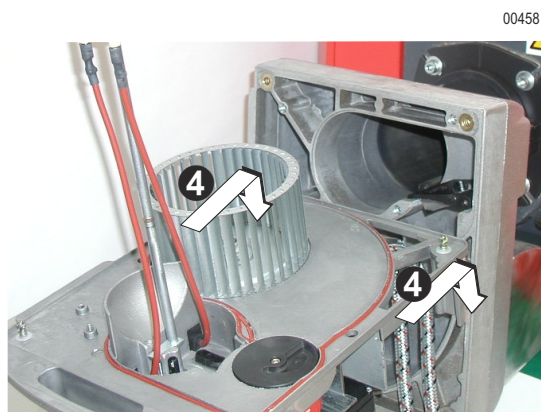
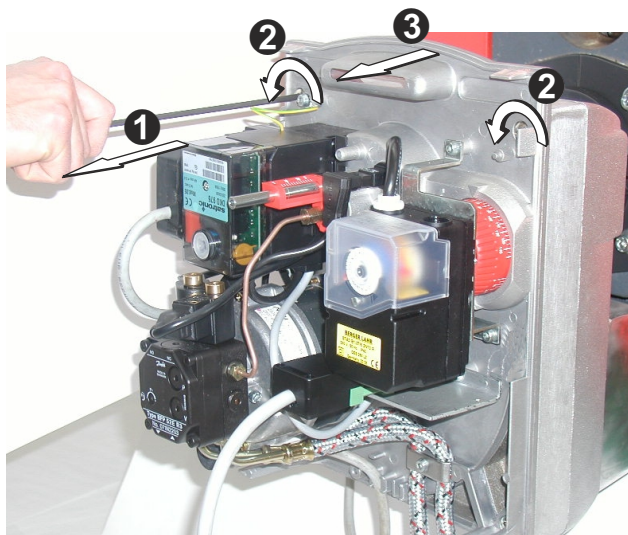

❶ Débrancher le connecteur électrique de raccordement.

❷ Desserrer les 4 vis de verrouillage rapide.

❸ Extraire la platine porte-composants de la carcasse.

❹ Positionner la platine porte-composants sur les vis de la carcasse.

i Eviter tout effort mécanique sur la turbine. Ne pas se servir de la turbine comme point d'appui, afin d'éviter son voilage.

4 Choix du gicleur

Pour le choix du gicleur, se reporter au tableau des réglages page 36.

5 Montage du gicleur fioul

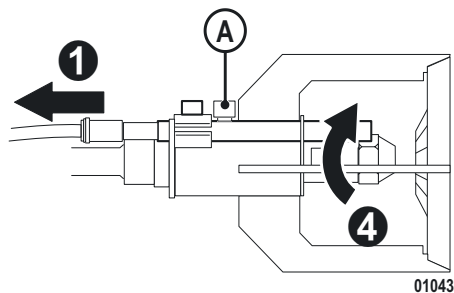

- ❶ Débrancher les câbles des électrodes d'allumage.
- ❷ Desserrer la vis (A). Retirer le turbulateur.
- ❸ Vérifier le galonnage du gicleur en fonction de la puissance chaudière désirée et de son rendement. Le remplacer, si nécessaire.
- ❹ Visser le gicleur.

6 Contrôle de la position du turbulateur et des électrodes d'allumage

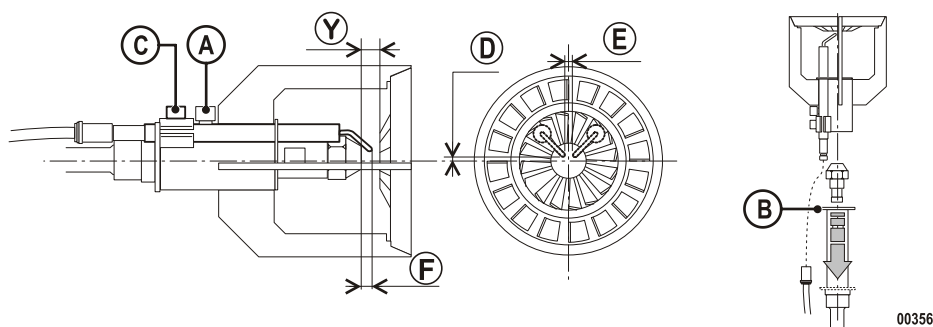

Cote (mm)		
(D)	(E)	(F)
5	4	4

- ❶ Contrôler les cotes indiquées ci-dessus.
- ❷ Pour modifier la position des électrodes d'allumage, débloquer les à l'aide de la vis de serrage (C).
- ❸ Vérifier le galonnage du gicleur en fonction de la puissance chaudière désirée et de son rendement. Le remplacer, si nécessaire.
- ❹ Ajuster la cote (Y) à l'aide d'une ou plusieurs bagues (B) de 1 mm d'épaisseur et de la vis (A) : Voir : Réglage du brûleur - page 36.

7 Mise en position de fonctionnement

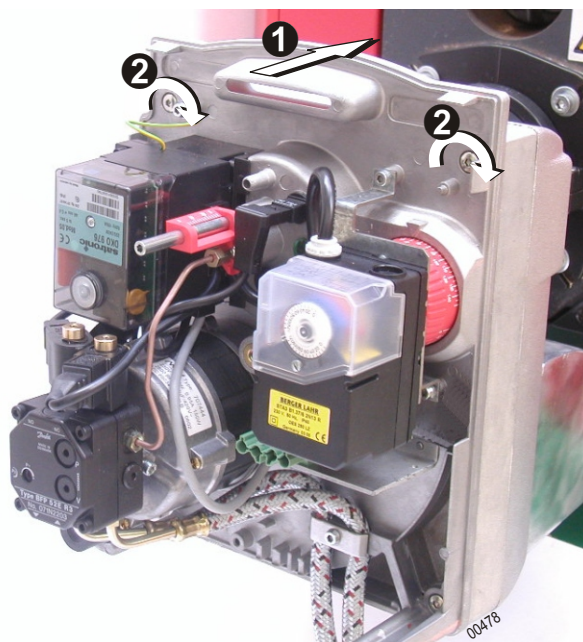

- 1 Introduire prudemment la ligne fioul dans le tube flamme.
- 2 Fixer la platine porte-composants sur la carcasse. Serrer les 4 vis de verrouillage rapide.

8 Raccordements fioul et électrique

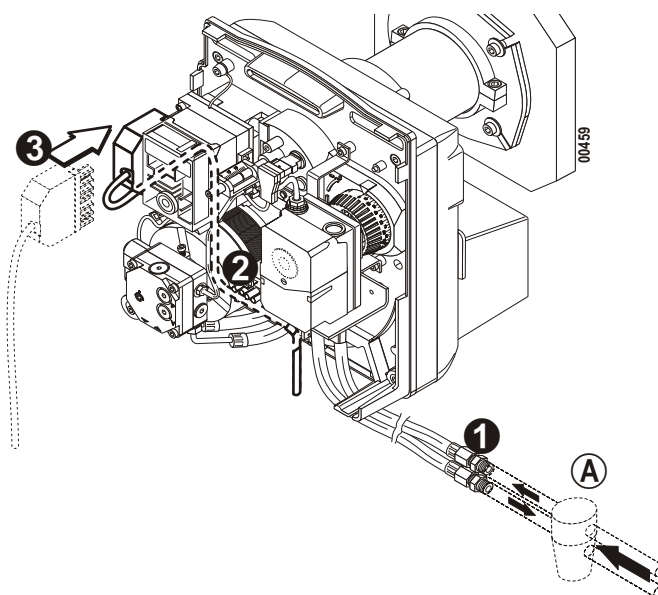

- 1 Raccorder les flexibles du brûleur à l'installation fioul.
 - 2 Positionner et clipser le câble électrique sur la platine porte-composants.
 - 3 Brancher le connecteur électrique de raccordement.
- A Filtre fioul.
- ⚠** Par mesure de sécurité, ne brancher l'alimentation du fioul qu'au moment du démarrage.

Réglage du brûleur

Recommandations pour la mesure de combustion

i Régler le brûleur finement de manière à ce qu'il réponde aux exigences des réglementations locales en vigueur.

- Il est important que le parcours des produits de la chaudière soit étanche, afin d'éviter des erreurs de mesure.
- Pour effectuer les mesures de combustion, il faut que la chaudière soit à la température de service.
- Vérifier l'indice de suie.

1 M 201/2 S

Brûleur	Puissance brûleur (kW)	Gicleur Danfoss USG	Pression fioul (bar)	Position de la tête cote (X) (mm)	Réglette (A) (Indicatif)	Pression à la tête (mbar)	Volet d'air (Indicatif)	Cote indicative (Y) (mm)	Nombre de bagues (B)	CO ₂ (%)
M 201/2 S	65	1.25 / 45° S	12.5	43	12	6.6	80	5	3	12 - 12.5
	75	1.50 / 45° S	11.5	41	10	6.5	90	5	3	
	90	1.75 / 45° S	13.6	39.5	8.5	6.5	110	5	3	
	105	2.00 / 45° S	14	34	3	5.8	150	5	3	
	120	2.50 / 45° S	10	31	0	5.5	150	5	3	

En gris : réglage d'usine.

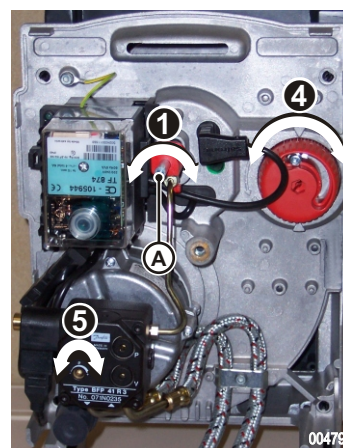
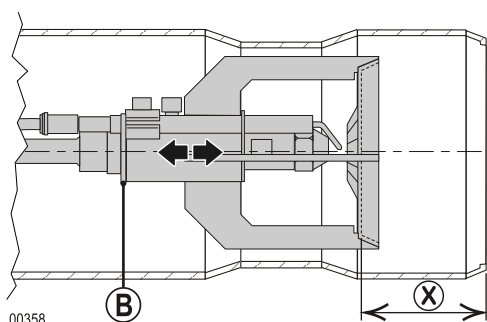

- 1 Modifier la cote (X) pour obtenir la puissance souhaitée.
- 2 Démarrer le brûleur.
- 3 Contrôler la combustion et la stabilité de la flamme.
- 4 Régler l'ouverture du volet d'air.
- 5 Régler la pression pompe. Mesurer le vacuum, ne pas dépasser 0.35 bar
- 6 Contrôler la pression à la tête.
- 7 Effectuer une mesure de combustion.
- 8 Retouche du réglage du volet d'air pour ajuster le CO₂ désiré.
- 9 Contrôler le démarrage du brûleur.
- 10 Reporter les réglages effectués dans le tableau "Fiche de Contrôle" de la notice d'utilisation

Brûleur	Puissance brûleur (kW)*	Gicleur Danfoss USG	Pression fioul (bar)*	Position de la tête cote (X) (mm)	Réglette (A) (Indicatif)	Pression à la tête (mbar)*	Servomoteur Volet d'air*	Cote indicative (Y) (mm)	Nombre de bagues (B)	CO ₂ (%)
							ST1 / ST2			
M 202/2 S	55 / 80	1.25 / 45° S	10 / 21	46	15	6.3 / 9.8	80 / 150	5	3	12
	70 / 100	1.50 / 45° S	10.5 / 21.5	42	11	5.5 / 8.1	83 / 150	5	3	-
	85 / 120	1.75 / 45° S	12 / 23	34	3	4.2 / 6.3	87 / 150	5	3	12.5

* Allure 1 / Allure 2.

En gris : réglage d'usine

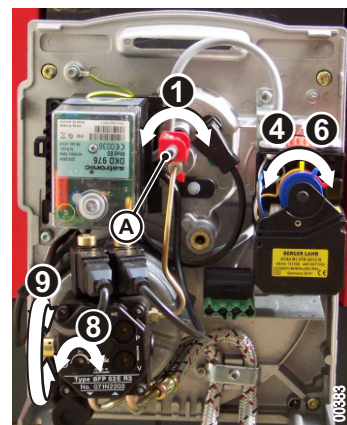
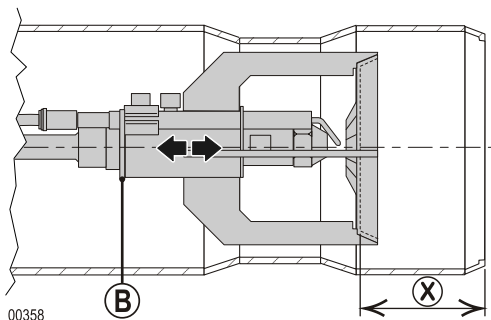

- ❶ Modifier la cote (X) pour obtenir la puissance souhaitée.
- ❷ Modifier les cames ST1 et ST2 pour obtenir la puissance souhaitée.
- ⓘ La came MV doit toujours se trouver entre les cames ST1 et ST2.
- ❸ Démarrer le brûleur.
- ❹ Contrôler la combustion et la stabilité de la flamme. Contrôler la pression à la tête (Allure 2).
- ❺ Régler la pression pompe (Allure 2).
- ❻ Ajuster la came ST2 en fonction de la valeur de CO₂.
- ❼ Effectuer un aller/retour au servomoteur pour réinitialiser la position de la came ST2.
- ❽ Contrôler la combustion et la stabilité de la flamme. Contrôler la pression à la tête (Allure 1).
- ❾ Régler la pression pompe (Allure 1).
- ❿ Ajuster la came ST1 en fonction de la valeur de CO₂.
- ⓫ Effectuer un aller/retour au servomoteur pour réinitialiser la position de la came ST1.
- ⓬ Effectuer une mesure de combustion.
- ⓭ Contrôler le démarrage du brûleur et les passages d'allures 1 → 2; 2 → 1.
- ⓮ Reporter les réglages effectués dans le tableau "Fiche de Contrôle" de la notice d'utilisation

Contrôle et entretien

Contrôle de fonctionnement

Lors de la mise en service ou après une révision du brûleur, effectuer les contrôles suivants :

- | | | |
|--|---|--|
| Extraire la cellule de détection de flamme, l'occulter puis démarrer. | → | A l'issue du temps de sécurité, le coffret de commande et de sécurité doit se mettre en sécurité. Le brûleur s'arrête. |
| Le brûleur est en fonctionnement : Extraire la cellule de détection de flamme et l'occulter. | → | Nouveau démarrage, à l'issue du temps de sécurité, le coffret de commande doit se mettre en sécurité. |
| Démarrage du brûleur avec la cellule de détection de flamme à la lumière. | → | Le dispositif de commande doit se mettre en sécurité après env. 15 s de préventilation. Le brûleur s'arrête. |

Contrôles finaux

Démarrer le brûleur à plusieurs reprises et observer l'ordre de déroulement du programme sur le coffret de commande et de sécurité.

Avant de quitter l'installation, l'installateur doit :

- S'assurer du bon fonctionnement des équipements de la chaudière et des thermostats.
- S'assurer du bon réglage des thermostats.
- Vérifier que l'ouverture d'amenée d'air neuf corresponde aux normes en vigueur.
- Remplir la fiche de contrôle au dos des instructions d'utilisation.
- Noter sur les instructions d'utilisation son nom et son numéro de téléphone.
- Attirer l'attention de l'utilisateur de l'installation sur les instructions d'utilisation qui accompagnent ce document, et en particulier sur le paragraphe "Brûleur est en sécurité".
- Remettre la notice d'utilisation à l'utilisateur.

Procédure d'entretien

Le brûleur et la chaudière doivent être vérifiés, **nettoyés et réglés au moins une fois par an**.

Ces opérations doivent être effectuées par un professionnel qualifié.

 **Une augmentation significative de la température des fumées signale que la chaudière est encrassée et qu'il faut la nettoyer.**

1. Couper l'interrupteur principal de l'installation de chauffage et déconnecter le brûleur de l'installation électrique
2. Contrôler l'état de la chambre de combustion et des circuits de fumées. Faire effectuer le ramonage, si nécessaire.
3. Mettre le brûleur en position de maintenance.
4. Contrôler et nettoyer les filtres fioul. Remplacer si nécessaire. Contrôler l'état du gicleur. Contrôler l'état des électrodes (Changer annuellement si nécessaire). Contrôler et nettoyer l'entrée d'air neuf en chaufferie.
5. Désassembler et nettoyer tous les composants du brûleur (un produit pour la tête de combustion est disponible en option dans les pièces de rechanges).
6. Remplacer les pièces défectueuses.
7. Mettre le brûleur en position de fonctionnement.
8. Monter le manomètre et le vacuomètre sur la pompe du brûleur.
9. Contrôler les connexions électriques sur le brûleur. Enclencher l'interrupteur principal de l'installation.
10. Démarrer le brûleur. Régler le brûleur.
11. Réaliser les mesures de combustion (chaudière en état de service).
12. Noter les résultats des mesures effectuées et le matériel remplacé sur la fiche de contrôle au dos des instructions d'utilisation.
13. Effectuer un contrôle final de fonctionnement et les contrôles finaux.

Incidents de fonctionnement

Avant toute intervention, le professionnel doit effectuer les contrôles suivants :

- La chaudière et le brûleur sont-ils sous tension (voyant allumé, thermostat de sécurité enclenché) ?
- L'alimentation en fioul est-elle assurée ?
- La régulation ou le thermostat chaudière sont-ils en demande de chaleur ?(mettre en demande).
- Le circuit de fumées est-il en état de permettre une bonne combustion ?(Date du dernier nettoyage).

Défauts	Causes probables	Remède
Le brûleur ne démarre pas.	x Pas de tension.	→ Réarmer le thermostat. → Contrôler les fusibles et les interrupteurs. → Monter la consigne des thermostats ou de la régulation (régler au-dessus de la température de la chaudière).
Le moteur ne démarre pas.	x Moteur défectueux. x Condensateur défectueux.	→ Remplacer le moteur. → Remplacer le condensateur.
Bruits mécaniques.	x Roulements moteurs endommagés. x Frottement de la turbine.	→ Remplacer le moteur. → Contrôler son positionnement.
Absence d'arc d'allumage.	x Court-circuit des électrodes d'allumage. x Electrodes d'allumage trop espacées. x Electrodes encrassées, humides. x Défaut de connexion des câbles des électrodes. x Isolant des électrodes d'allumage défectueux. x Câbles des électrodes d'allumage défectueux. x Transformateur défectueux.	→ Régler l'écartement des électrodes d'allumage. → Régler l'écartement des électrodes d'allumage. → Nettoyer ou remplacer les électrodes d'allumage. → Vérifier les connexions. → Remplacer les électrodes. → Remplacer les câbles d'allumage. → Remplacer le transformateur d'allumage.
Le coffret de commande se met en sécurité.	x Cellule de détection flamme sale. x La flamme décroche. x Cellule de détection flamme ou câbles défectueux.	→ Nettoyer la cellule. → Corriger le réglage du brûleur. → Remplacer la cellule ou les câbles.
La pompe n'aspire pas le fioul.	x Accouplement moteur/pompe endommagé. x Crépine, tuyauterie, ou couvercle de la pompe non étanches. x Inversion arrivée - départ fioul. x Vannes d'arrêt fermées. x Filtre ou crépine de cuve colmaté.	→ Remplacer l'accouplement. → Remplacer la crépine. → Resserrer les raccords ou le couvercle. → Changer le branchement. → Ouvrir les vannes. → Remplacer le filtre ou la crépine.
Bruits de pompe.	x La pompe aspire de l'air. x La pompe tourne à vide.	→ Vérifier l'étanchéité de la tubulure d'aspiration. → Nettoyer le filtre, voire la tubulure d'aspiration. → Vérifier le bon dimensionnement des tuyaux d'amenée du fioul, qu'il n'y a pas de rétrécissement ou d'écrasement des tuyaux ou que le fioul n'est pas trop froid.



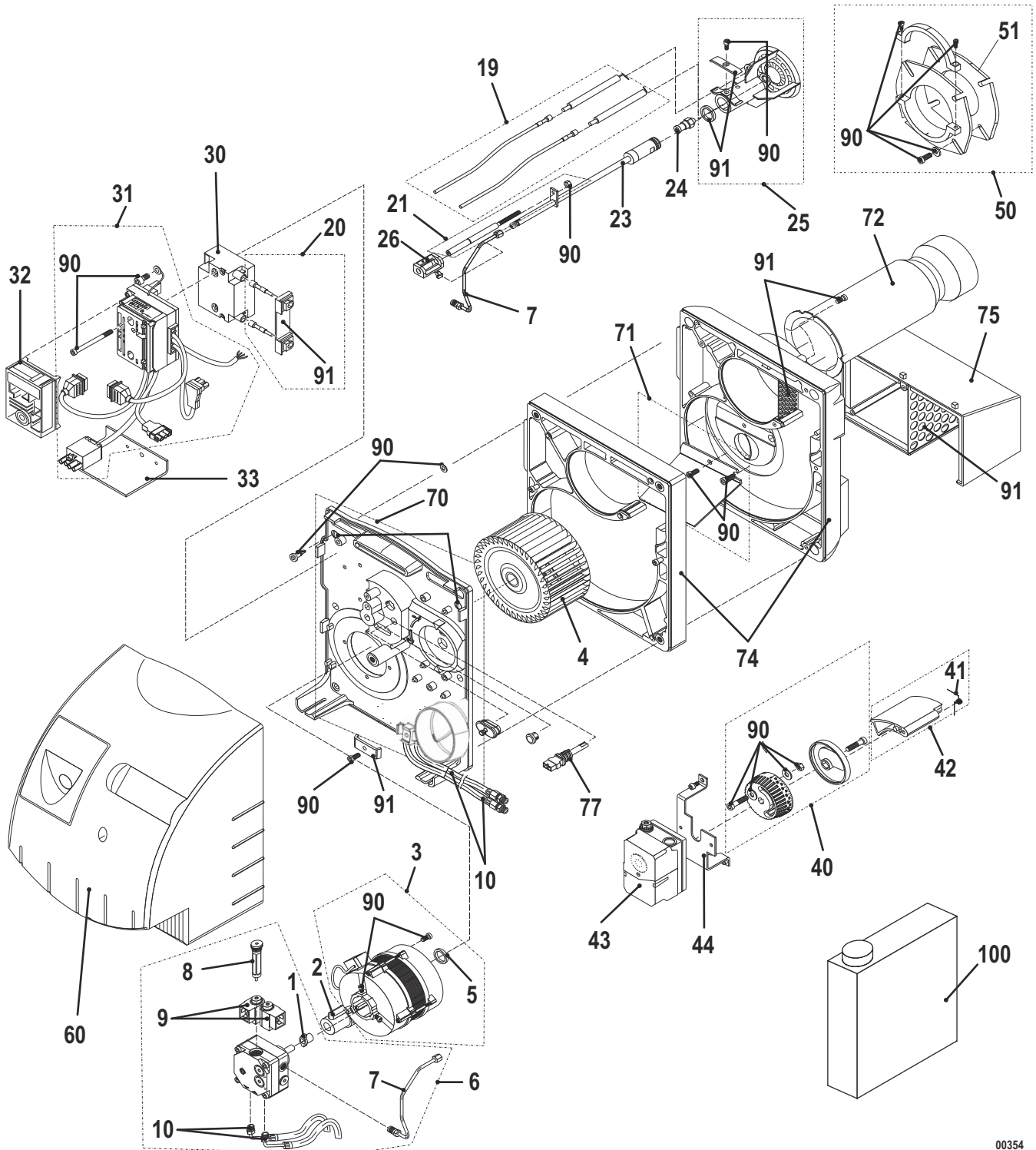

Défauts	Causes probables	Remède
Mauvaise hygiène de combustion.	x Mauvais réglage.	→ Vérifier les réglages du brûleur.
	x Manque d'air.	→ Corriger le débit d'air.
	x Gicleur encrassé ou usé.	→ Remplacer le gicleur.
	x Absence de pulvérisation.	→ Brancher l'électrovanne . → Remplacer le gicleur. → Remplacer la pompe. → Remplacer l'électrovanne.
	x Tête de combustion encrassée	→ Nettoyer la tête de combustion.
	x Voies d'aspiration d'air encrassées.	→ Nettoyer.
	x Chaufferie insuffisamment ventilée.	→ Améliorer la ventilation.

Pièces de rechange - M 200 S

i Pour commander une pièce de rechange, indiquer le numéro de référence situé en face du repère désiré.



00354

Rep	Désignation	Référence	Modèles	Rep	Désignation	Référence	Modèles
1	Accouplement moteur	9790-2600		51	 Joint	9794-6296	
2	Condensateur pour moteur Rotomatika	9795-1069		60		Capot	9795-5614
3	Moteur	9795-6285		70	Platine porte-composants	9795-5511	
4	Turbine	9795-6327		71	Duo-press	9795-6268	
5	Entretoise moteur	9795-5490		72	Tube flamme	9795-6282	
6	Pompe fioul BFP21R3	200000068	M 201/2 S	74	Carcasse et module	9795-6267	
	Pompe fioul BFP52R3	9795-6290	M 202/2 S	75	Caisson d'air	9795-6269	
7	Tube d'alimentation pour pompe "Danfoss"	9795-5500		77	Cellule de détection de flamme	9790-1209	
8	 Filtre pompe fioul pour pompe "Danfoss"	9790-3064		90	Set visserie	9795-5516	
9		Electrovanne pour pompe "Danfoss" (NC)	9790-9075	M 201/2 S M 202/2 S	91	Matériel spécial	9795-6281
	Electrovanne pour pompe "Danfoss" (NO)	9790-9079	M 202/2 S	100	Produit de dégrassage pour le nettoyage de la tête de combustion	9731-0000	
10	Flexible fioul 1.2 m	9795-5485		 Pièces d'usure : Voir repère 8, 19, 24, 51.			
19	 Electrode d'allumage + Câbles haute tension	200005780					
23		Ligne gicleur	9795-6289				
24		Gicleur 1.25 - 45°S Danfoss	9790-3426	M 201/2 S M 202/2 S			
		Gicleur 1.50 - 45°S Danfoss	9790-3425	M 201/2 S M 202/2 S			
		Gicleur 1.75 - 45°S Danfoss	9790-3428	M 201/2 S M 202/2 S			
		Gicleur 2.00 - 45°S Danfoss	9790-3429	M 201/2 S			
		Gicleur 2.50 - 45°S Danfoss	9790-3430	M 201/2 S			
25	Tête de combustion	9794-8351					
26	Réglette	9795-5501					
30	Transformateur	300022191					
31	Socle coffret de commande et de sécurité	9795-5503	M 201/2 S				
		200000896	M 202/2 S				
32	Coffret de commande et de sécurité	9790-6701	M 201/2 S				
		9795-9736	M 202/2 S				
	Coffret de commande et de sécurité avec post-ventilation	9795-6252	M 202/2 S				
33	Support prise Wieland	9795-6288	M 202/2 S				
40	Régulation d'air	9795-6273	M 201/2 S				
		9795-6283	M 202/2 S				
41	Ressort	9795-5508					
42	Volet d'air	9795-6271					
43	Servomoteur	200001951	M 202/2 S				
44	Support servomoteur	9795-6287	M 202/2 S				
50	Bride	9790-0863					

DE DIETRICH THERMIQUE S.A.S

www.dedietrich-thermique.fr
 Direction des Ventes France
 57, rue de la Gare
 F- 67580 MERTZWILLER
 ☎ +33 (0)3 88 80 27 00
 📠 +33 (0)3 88 80 27 99

**DE DIETRICH REMEHA GmbH**

www.remeha.de
 Rheiner Strasse 151
 D- 48282 EMSDETTEN
 ☎ +49 (0)25 72 / 9161-0
 📠 +49 (0)25 72 / 9161-102
 info@remeha.de

**DE DIETRICH**

www.dedietrich-otoplenie.ru
 129164, Россия, г. Москва
 Зубарев переулок, д. 15/1
 Бизнес-центр «Чайка Плаза»,
 офис 309
 ☎ +7 (495) 221-31-51
 info@dedietrich.ru

VAN MARCKE

www.vanmarcke.be
 Weggevoerdenlaan 5
 B- 8500 KORTRIJK
 ☎ +32 (0)56/23 75 11

**NEUBERG S.A.**

www.dedietrich-heating.com
 39 rue Jacques Stas
 L- 2010 LUXEMBOURG
 ☎ +352 (0)2 401 401

DE DIETRICH THERMIQUE Iberia S.L.U.

www.dedietrich-calefaccion.es
 C/Salvador Espriu, 11
 08908 L'HOSPITALET de LLOBREGAT
 ☎ +34 935 475 850
 info@dedietrich-calefaccion.es

**DE DIETRICH SERVICE**

www.dedietrich-heiztechnik.com
 ☎ Freecall 0800 / 201608

WALTER MEIER (Klima Schweiz) AG

www.waltermeier.com
 Bahnstrasse 24
 CH-8603 SCHWERZENBACH
 +41 (0) 44 806 44 24
 Serviceline +41 (0)8 00 846 846
 📠 +41 (0) 44 806 44 25
 ch.klima@waltermeier.com

WALTER MEIER (Climat Suisse) SA

www.waltermeier.com
 Z.I. de la Veyre B, St-Légier
 CH-1800 VEVEY 1
 ☎ +41 (0) 21 943 02 22
 Serviceline +41 (0)8 00 846 846
 📠 +41 (0) 21 943 02 33
 ch.climat@waltermeier.com

DUEDI S.r.l.

www.duediclima.it
 Distributore Ufficiale Esclusivo
 De Dietrich-Thermique Italia
 Via Passatore, 12 - 12010
 San Defendente di Cervasca
 CUNEO
 ☎ +39 0171 857170
 📠 +39 0171 687875
 info@duediclima.it

**DE DIETRICH**

www.dedietrich-heating.com
 Room 512, Tower A, Kelun Building
 12A Guanghua Rd, Chaoyang District
 C-100020 BEIJING
 ☎ +86 (0)106.581.4017
 +86 (0)106.581.4018
 +86 (0)106.581.7056
 📠 +86 (0)106.581.4019
 contactBJ@dedietrich.com.cn

BDR Thermea (Czech republic) s.r.o

www.dedietrich.cz
 Jeseniova 2770/56
 130 00 Praha 3
 ☎ +420 271 001 627
 info@dedietrich.cz



Le logo FSC identifie le bois qui provient de forêts gérées de manière exemplaire satisfaisant à des normes rigoureuses au niveau environnemental, social et économique.

© Droits d'auteur

Toutes les informations techniques contenues dans la présente notice ainsi que les dessins et schémas électriques sont notre propriété et ne peuvent être reproduits sans notre autorisation écrite préalable.

Sous réserve de modifications.

AD001NU-AH

10/2014

De Dietrich

DE DIETRICH THERMIQUE

57, rue de la Gare F- 67580 MERTZWILLER - BP 30

