



10L - 15L

boven gootsteen — sur évier

10L - 15L

onder gootsteen — sous évier

50L - 75L - 100L - 150L - 200L

muur - mural

ELEKTRISCHE BOILERS

INSTALLATIE- EN GEBRUIKSAANWIJZINGEN

CHAUFFE-EAU ELECTRIQUE

NOTICE D'INSTRUCTIONS ET INSTALLATION

CONDITIONS DE GARANTIE

PREAMBULE

Le bien garanti a été acheté par l'acheteur après qu'il a été préalablement, oralement et par écrit convenablement informé sur les caractéristiques, les limitations et l'usage du bien, les risques et les mesures éventuellement à prendre. L'acheteur déclare que, sur base de l'information orale et écrite du fournisseur du vendeur, comme décrite dans la brochure d'information accompagnant le bien, ce dernier est approprié aux fins recherchées par l'acheteur.

GARANT

Van Marcke Logistics
LAR BlokZ 5
8511 Kortrijk (Aalbeke)

GARANTIE

Aux conditions sousmentionnées le fournisseur du vendeur garantit que, durant le délai de garantie et éventuellement par l'intermédiaire d'un installateur indépendant, il réparera ou remplacera gratuitement les pièces ou l'appareil complet lorsqu'un défaut a été constaté et rapporté promptement. La garantie vaut pour le territoire de la Belgique.

La période de garantie commence à l'achat du bien. La facture du vendeur ou le ticket de caisse valent comme preuve. A défaut de preuve c'est la date de fabrication mentionnée sur la plaque signalétique du chauffe-eau qui vaut comme date de départ de la période de garantie.

N/S : XXXXAASSDD12345

XXXX = /

AA = l'année de production

SS = semaine de la production

DD en 12345 = /

- La période de garantie est de **2 ans sur toutes les composants** et;
 - une garantie de **3 ans sur la cuve** pour les chauffe-eau de 10 et 15l;
 - une garantie de **5 ans sur la cuve** pour les chauffe-eau de 50 à 200L équipés d'une résistance de chauffe blindé ou stéatite.

SONT EXCLUS DE LA GARANTIE

Les pièces d'usure : anodes de magnésium ... Les appareils non expertisable (difficilement accessibles pour réparation, entretien ou expertise).

Uniquement si (i) l'existence du défaut a été notifiée par écrit dans les 2 mois après la constatation du défaut par l'acheteur ; (ii) et le défaut a été reconnu comme étant sous garantie par Van Marcke Service, représentant du fournisseur du vendeur, sur le lieu d'installation ; la réparation est sous garantie. L'expertise de l'appareil ne se fait qu'à l'adresse d'installation.

- Un échange de l'appareil n'est pas possible sans rapport de Van Marcke Service. Des appareils sans plaque signalétique ou (partiellement) démontés, sont exclus de la garantie. Van Marcke Service ne fait des interventions que si le formulaire de requête d'intervention a été complètement rempli et est pourvu d'une signature du demandeur.
- La garantie se limite au remplacement ou à la réparation des appareils ou pièces dont le fournisseur du vendeur a reconnu le défaut. S'il est nécessaire que la pièce ou l'appareil soit retourné au fabricant, il faut obtenir l'accord préalable de Van Marcke Service.
- La garantie ne couvre pas des dédommagements pour dommage indirect ou quelconque
- dédommagement pour dommage causé par un défaut du produit.
- Le fournisseur du vendeur ne peut être tenu responsable pour des frais ou dégâts occasionnés par :
 - Une installation défailante par un tiers (p.ex. groupe de sécurité pas raccordé avec l'écoulement des eaux, l'absence d'un réservoir receillant, le gel, ...), une mauvaise accessibilité de l'appareil, un usage incorrect de l'appareil.
 - Les dispositions de la présente garantie ne portent pas atteinte au droit dont bénéficie l'acheteur sur base de la garantie légale accordée aux consommateurs en application de la directive 1999/44/CE.

LITIGES

En cas de litige, la seule juridiction compétente est le Tribunal de Commerce de Courtrai.

SERVICE APRES VENTE

VAN MARCKE SERVICE

La Belgique : pendant les heures ouvrables

Tel: 056/ 23 75 83

service@vanmarcke.be

Cet appareil n'est pas prévu pour être utilisé par des personnes (y compris les enfants) dont les capacités physiques, sensorielles ou mentales sont réduites, ou des personnes dénuées d'expérience ou de connaissance, sauf si elles ont pu bénéficier, par l'intermédiaire d'une personne responsable de leur sécurité, d'une surveillance ou d'instructions préalables concernant l'utilisation de l'appareil. Il convient de surveiller les enfants pour s'assurer qu'ils ne jouent pas avec l'appareil. Cet appareil peut être utilisé par des enfants âgés d'au moins 8 ans et par des personnes ayant des capacités physiques, sensorielles ou mentales réduites ou dénuées d'expérience ou de connaissance, s'ils (si elles) sont correctement surveillé(e)s ou si des instructions relatives à l'utilisation de l'appareil en toute sécurité leur ont été données et si les risques encourus ont été appréhendés. Les enfants ne doivent pas jouer avec l'appareil. Le nettoyage et l'entretien par l'utilisateur ne doivent pas être effectués par des enfants sans surveillance. Les enfants de 3 à 8 ans ne sont autorisés à actionner que le robinet relié au chauffe-eau.

MISE EN GARDE PREALABLE !

Produit lourd à manipuler avec précaution :

- Installer l'appareil dans un local à l'abri du gel. La destruction de l'appareil par surpression due au blocage de l'organe de sécurité est hors garantie.
- Si l'appareil doit être installé dans un local ou un emplacement dont la température ambiante est en permanence à plus de 35°C, prévoir une aération de ce local.
- Dans une salle de bain ne pas installer ce produit dans les volumes V0 et V1 (voir fig. 1). Prévoir un bac de rétention avec écoulement à l'égout si le chauffe-eau est installé dans un faux plafond, dans les combles ou au-dessus de locaux habitables. Placer l'appareil dans un lieu accessible.
- S'assurer que la cloison est capable de supporter le poids de l'appareil rempli d'eau.
- Fixation d'un chauffe-eau vertical mural : Pour permettre l'échange éventuel de l'élément chauffant, laisser au-dessous des extrémités des tubes du chauffe-eau un espace libre de 300 mm jusqu'à 100L et 480mm pour les capacités supérieures.

Ce produit est destiné pour être utilisé à une altitude maximale de 3000 m. Ce chauffe-eau est vendu avec un thermostat ayant une température de fonctionnement supérieure à 60°C en position maximale capable de limiter la prolifération des bactéries de légionelle dans le réservoir.

 **Manuel à conserver même après installation du produit.**¹

Avertissements Généraux

Attention, au-dessus de 50°C, l'eau peut provoquer immédiatement de graves brûlures. Faire attention à la température de l'eau avant un bain ou une douche.

RACCORDEMENT HYDRAULIQUE

- Installer obligatoirement à l'abri du gel un organe de sécurité (ou tout autre dispositif limiteur de pression), neuf, de 0,8 MPa (8 bar) selon la pression nominale, de dimension 3/4" sur l'entrée du chauffe-eau, qui respectera les normes locales en vigueur (voir schéma page B).
- Aucun accessoire hydraulique ne doit être situé entre l'organe de sécurité et l'entrée d'eau froide de l'appareil. Un réducteur de pression (non fourni) est nécessaire lorsque la pression d'alimentation est supérieure à 0,5 MPa (5 bar) et sera placé sur l'alimentation principale.
- Raccorder l'organe de sécurité à un tuyau de vidange, maintenu à l'air libre, dans un environnement hors gel, en pente continue vers le bas pour l'évacuation de l'eau de dilatation de la chauffe ou en cas de vidange du chauffe-eau.
- Le dispositif de vidange du limiteur de pression doit être mis en fonctionnement régulièrement afin de retirer les dépôts de tartre et de vérifier qu'il ne soit pas bloqué.
- Pour la vidange de l'appareil, couper l'alimentation électrique et l'eau froide, et ouvrir les robinets d'eau chaude puis manœuvrer la soupape de vidange de l'organe de sécurité.
- Les canalisations utilisées doivent pouvoir supporter 1 MPa (10 bar) et 100°C.

RACCORDEMENT ÉLECTRIQUE

- Avant tout démontage du capot, s'assurer que l'alimentation est coupée pour éviter tout risque de blessure ou d'électrocution.
- L'installation électrique doit comporter en amont de l'appareil un dispositif de coupure omnipolaire (disjoncteur, fusible conformément aux règles d'installation locales en vigueur (un disjoncteur différentiel 30 mA).
- Si le câble est endommagé, il doit être remplacé par un câble ou un ensemble spécial disponible auprès du fabricant ou du SAV,
- La mise à la terre est obligatoire. Une borne spéciale portant le repère  est prévue à cet effet.
- Produits incorporant une batterie : il y a risque d'explosion si la batterie est remplacée par une batterie de type incorrect. Mettre au rebut les batteries usagées conformément aux instructions.
- La notice d'utilisation de cet appareil est disponible en contactant le service après-vente.

INSTALLATION (Figure 1)

Il est impératif d'installer un bac de rétention sous le chauffe-eau lorsque celui-ci est positionné dans un faux plafond, des combles ou au-dessus de locaux habités. Une évacuation raccordée à l'égout est nécessaire.

MISE EN PLACE

Fixation d'un chauffe-eau vertical mural (Figure 2)

Pour permettre l'échange éventuel de l'élément chauffant, laisser au-dessous des extrémités des tubes du chauffe-eau un espace libre. Les appareils peuvent être montés sur trépied (en option), si la paroi n'est pas suffisamment solide. Il est cependant obligatoire de fixer au mur l'étrier supérieur du chauffe-eau pour éviter tout basculement.

RACCORDEMENT HYDRAULIQUE (Figure 3)

Nécessité de bien nettoyer les tuyauteries d'alimentation avant raccordement hydraulique.

Le raccordement sur la sortie eau chaude est à réaliser à l'aide d'un manchon fonte, acier, ou raccord diélectrique, afin d'éviter la corrosion de la tubulure (contact direct fer/cuivre), raccord laiton interdit.

Montage sous-pression :

Installer obligatoirement à l'abri du gel un organe de sécurité (ou tout autre dispositif limiteur de pression), neuf, de 0,8 MPa (8 bar) selon la pression nominale, de dimension 3/4" sur l'entrée du chauffe-eau, qui respectera les normes locales en vigueur. Le groupe de sécurité doit être protégé du gel.

Aucun accessoire hydraulique ne doit être situé entre l'organe de sécurité et l'entrée d'eau froide de l'appareil. Un réducteur de pression (non fourni) est nécessaire lorsque la pression d'alimentation est supérieure à 0,5 MPa (5 bar) et sera placé sur l'alimentation principale.

Raccorder l'organe de sécurité à un tuyau de vidange, maintenu à l'air libre, dans un environnement hors gel, en pente continue vers le bas pour l'évacuation de l'eau de dilatation de la chauffe ou en cas de vidange du chauffe-eau.

Les canalisations utilisées doivent pouvoir supporter 1 MPa (10 bar) et 100°C.

Dans le cas d'utilisation de tuyaux PER, la pose d'un régulateur thermostatique en sortie de chauffe-eau est fortement conseillée. Il sera réglé en fonction des performances du matériau utilisé.

RACCORDEMENT ÉLECTRIQUE (Figure 4)

Le chauffe-eau ne peut être branché et fonctionner que sur un réseau à courant alternatif 230 V monophasé ou 400 V triphasé selon modèle. Raccorder le chauffe-eau par un câble rigide de conducteurs de section 2,5 mm². Utiliser pour cela une canalisation normalisée (gaine fixe ou cannelée) jusqu'au logement câblé du capot. Pour les appareils munis d'un câble ou d'une prise (interdite en France), raccorder directement.

La mise à la terre est obligatoire. Une borne spéciale portant le repère  est prévue à cet effet.

Ce raccordement est impératif pour des raisons de sécurité. Le fil de terre vert - jaune doit être de longueur supérieure à ceux des phases. L'installation doit comporter en amont du chauffe-eau un dispositif de coupure omnipolaire (ouverture contacts au minimum de 3 mm : fusible, disjoncteur). Dans le cas où les canalisations hydrauliques seraient en matériau isolant, les circuits électriques seront protégés par un disjoncteur différentiel 30 mA adapté aux normes en vigueur branché en amont du chauffe-eau (voir schémas et tableaux).

Avant tout démontage du capot, s'assurer que l'alimentation électrique est coupée.

Coupe circuit thermique :

Tous nos produits sont équipés d'un thermostat avec un coupe-circuit thermique à réarmement manuel, qui coupe l'alimentation du chauffe-eau en cas de surchauffe (sauf gamme électronique, sécurité par fusible thermique).

En cas de déclenchement de la sécurité,

a) couper le courant avant toute opération, b) déposer le capot, c) vérifier le branchement électrique, d) réarmer le coupe circuit thermique. En cas de déclenchement répétitif, procéder au remplacement du thermostat. Ne jamais court-circuiter la sécurité ou le thermostat.

Effectuer le raccordement de l'alimentation sur le bornier uniquement.

Pour les produits électroniques d'une puissance supérieure ou égale à 1800 W, il est possible de basculer en Tri 400V en utilisant le kit *faciltri 400V*.

MISE EN SERVICE

NE JAMAIS METTRE SOUS TENSION LE CHAUFFE-EAU SANS EAU.

Avant de mettre sous tension, ouvrir les robinets d'eau chaude, purger les canalisations jusqu'à l'absence d'air, et remplir l'appareil.

Vérifier l'étanchéité des tubulures et du joint de la porte sous le capot. En cas de fuite resserrer modérément. Vérifier le fonctionnement des organes hydrauliques de sécurité et remplir.

Mettre l'appareil sous tension. Après 5 à 20 minutes, selon la capacité de l'appareil, l'eau doit s'écouler au goutte à goutte par l'orifice de vidange. Ce phénomène normal est dû à la dilatation de l'eau.

Vérifier l'étanchéité des raccordements et du joint. Pendant la chauffe et suivant les qualités de l'eau, les chauffe-eau blindés peuvent émettre un bruit de bouillonnement ; ce bruit est normal et ne traduit aucun défaut de l'appareil.

Pour éviter le développement de bactéries (légionellose...) assurer au moins une montée par jour à 60°C. Le thermostat est réglé d'usine en butée (65°C+5°C ou 78 +3°C selon modèle).

S'il est constaté un dégagement continu de vapeur ou d'eau bouillante par la vidange ou par l'ouverture d'un robinet de puisage, couper l'alimentation électrique du chauffe-eau et prévenir un professionnel.

Lors de la première mise sous tension, une fumée et une odeur peuvent se dégager de l'élément chauffant. Ce phénomène est normal et disparaît au bout de quelques minutes.

ENTRETIEN

Entretien domestique :

Manœuvrer 1 fois par mois l'organe de vidange de la sécurité hydraulique pour éviter son entartrage et vérifier qu'il ne soit pas bloqué.

Le non-respect de cet entretien peut entraîner une détérioration et la perte de la garantie.

Entretien par un personnel qualifié :

a) Enlever le tartre déposé sous forme de boue. Ne pas gratter ou frapper le tartre adhérent à la paroi, au risque de détériorer le revêtement.

b) Changer l'anode de magnésium tous les 2 ans où dès que son diamètre est inférieur à 10 mm. Le changement de l'élément chauffant blindé ou de l'anode nécessite la vidange du chauffe-eau et le changement du joint.

Vidange :

Couper l'alimentation électrique et l'arrivée d'eau froide, ouvrir les robinets d'eau chaude et manœuvrer l'organe de sécurité avant d'effectuer ces opérations.

Remonter l'élément chauffant en serrant raisonnablement les écrous (serrage croisé), contrôler le lendemain l'étanchéité, resserrer si nécessaire.

Si le câble d'alimentation est endommagé, il doit être remplacé par un câble ou un ensemble spécial disponible auprès du fabricant ou de son service après-vente.

Pièces remplaçables :

Le thermostat, les joints, l'élément chauffant, le corps de chauffe, le voyant lumineux, l'anode de magnésium, le câble de raccordement. La garantie conditionnée par l'utilisation de pièces d'origine constructeur.



Ne jetez pas votre appareil avec les ordures ménagères, mais déposez-le à un endroit assigné à cet effet (point de collecte) où il pourra être recyclé.

CHAMPS D'APPLICATION DE LA GARANTIE

Le chauffe-eau doit être installé, utilisé et entretenu selon les règles de l'art, conformément aux normes en vigueur dans le pays d'installation et aux indications de cette notice.

Dans l'Union Européenne cet appareil bénéficie de la garantie légale accordée aux consommateurs en application de la directive 1999/44/CE, cette garantie prenant effet à compter de la délivrance du bien au consommateur. En plus de la garantie légale, certains produits bénéficient d'une garantie supplémentaire portant uniquement sur l'échange gratuit de la cuve et des composants reconnus défectueux, à l'exclusion des frais de remplacement et de ports. Se reporter à la couverture intérieure de la notice.

Cette garantie commerciale n'affecte en rien les droits dont vous pourriez bénéficier des suites de l'application de la garantie légale. Elle s'applique dans le pays d'acquisition du produit, à condition qu'il soit également installé sur ce même territoire. Tout sinistre devra être déclaré au dépositaire avant échange sous garantie, et l'appareil restera à la disposition des experts d'assurance et du constructeur.

Le changement d'un composant ne prolonge pas la durée de garantie de l'appareil.

La garantie ne s'appliquera qu'aux produits expertisés et reconnus défectueux par l'entreprise redevable de la garantie. Il est impératif de conserver les produits à disposition de cette dernière.

Sont exclus de la garantie : Les pièces d'usure : anodes de magnésium..., les appareils non expertisables (difficilement accessibles pour réparation, entretien ou expertise), les appareils exposés à des conditions d'environnement anormales : gel, intempéries, eau présentant des caractéristiques d'agressivité anormales en dehors des critères de potabilité, alimentation électrique présentant des surtensions importantes, les appareils installés sans respect des normes et réglementations en vigueur dans le pays d'installation : absence ou mauvais montage des organes de sécurité contre la surpression, corrosion anormale due à un raccordement hydraulique incorrect (contact fer/cuivre), mise à la terre incorrecte, section du câble électrique insuffisante, non-respect des schémas de branchement indiqués dans cette notice, les appareils non entretenus conformément aux prescriptions de la présente notice, les réparations ou remplacements de pièces ou composants de l'appareil non réalisés ou autorisés par l'entreprise redevable de la garantie.

Les produits présentés dans cette notice sont susceptibles d'être modifiés à tout moment pour répondre à l'évolution des techniques et normes en vigueur.

Ces appareils sont conformes aux directives 2014/30/UE concernant la compatibilité électromagnétique, 2014/35/UE concernant la basse tension, 2015/863/UE et 2017/2102/UE concernant la ROHS et au règlement 2013/814/UE complétant la directive 2009/125/EC pour l'écoconception.

Warnings

This device is not intended for use by persons (including children) with physical, sensory or mental disability, or by persons lacking experience or knowledge, unless they have received from a person in charge of their safety adequate supervision or preliminary instructions on how to use the device. Children should be supervised to ensure that they do not play with the appliance. This unit can be used by children of not less than 8 years and people with reduced physical, sensory or mental capabilities or without experience or knowledge if they are properly supervised or if the instructions for using the device safely have been given and if the risks are taken into account. Children must not play with the device. Cleaning and maintenance must not be done by children without supervision. Children aged from 3 to 8 years are only allowed to operate the tap connected to the water heater.

CAUTION !

Heavy item, handle with care :

- Install the appliance in a room which is protected from frost. If the appliance is damaged because the safety device has been blocked, it is not covered by guarantee,
- If the appliance is to be fitted in a room or location where the ambient temperature is higher than 35°C, provide sufficient ventilation,
- When installed in a bathroom, do not install the appliance in volumes V0 and V1 (See fig. 1). It is compulsory to fit a sump below the water heater if mounted in a suspended ceiling, under the roof or above living area. Position the appliance where it can be accessed.
- Make sure that the wall on which the appliance is mounted can support the weight of the appliance when filled with water,
- Installation of vertical wall mounted device : To replace eventually the heating element, leave free space (300 mm until 100 liters and 480 mm for higher capacities) below the ends of the tubes of the appliance.
- This device is intended for use at a maximum altitude of 3000 m.

This water heater is fitted with a thermostat with an operating temperature of more than 60°C at its maximum position, capable of reducing growth of legionella bacteria in the tank.

Caution! Above 50°C, water could cause immediate scalds. Check the water temperature before taking a bath or shower.



The user must conserve this guide

Warnings

WATER CONNECTIONS

- Mandatory installation of a safety device in a frost free location (or any other new device which limits the tank pressure) to 0.8 MPa (8 bar) according to the nominal pressure, with a size of 3/4" on the input of the water heater, respecting the local regulations (see table p.B).
- Hydraulic accessories should not be located between the safety valve and the cold water inlet. A pressure reducer (not supplied) is required when the water supply pressure exceeds 0,5 MPa (5 bar) and will be fitted on the main supply.
- Connect the safety device to an unpressurised outlet pipe in a frost free location, with a continuous slope to evacuate water during heating up or draining the water heater.
- Operate regularly the discharge of safety device to prevent scaling and check that it is not blocked.
- To drain the device : switch off the power and the supply of cold water, open the hot water faucets and manipulate the safety valve,
- The pipes used must support 1 MPa (10 bar) and 100°C.

ELECTRICAL CONNECTIONS

- Switch off the power before removing the cover, to avoid any risk of injury or electric shock.
- The installation must be equipped, upstream of the appliance, with a bipolar cut-out device (fuse, breaker switch) respecting local regulations (30 mA earth-leakage breaker).
- If the supply cord is damaged, it must be replaced by a special cord or assembly available from the manufacturer or the after sales service.
- Always connect the earth conductor of the cable to the earth ground wire or connect the earth conductor to the appropriate terminal identified by the symbol .
- Product including a battery : there is a risk of explosion if the battery is replaced by an incorrect type of battery. Dispose waste battery according the instructions.
- The instruction book of this product is available by contacting the after-sales service.

INSTALLATION (Figure 1)

It is compulsory to fit a sump below the water heater if mounted in a suspended ceiling, under the roof or above living area. A drain connected to the sewer is required.

LOCATION**INSTALLATION OF A VERTICAL WATER HEATER (Figure 2)**

To enable the heating element to be replaced, leave free space below the ends of the tubes of the appliance. The appliances can be mounted on a tripod (optional) if the wall is not strong enough. It is, however, obligatory for the upper bracket of the water heater to be attached to the wall to prevent it tilting.

WATER CONNECTIONS (Figure 3)

All water supply pipes must be thoroughly cleaned before connection. The connection to the hot water outlet must be made using a cast iron or steel sleeve or a dielectric union in order to avoid corrosion of the tubes (due to direct contact between iron and copper). A brass union must not be used.

UNVENTED INSTALLATION:

A new safety device which conforms to current standards (in Europe EN 1487), pressure 0.8 MPa (8 bar) and size 3/4" in diameter must be fitted. The safety valve must be protected from frost.

Hydraulic accessories should not be located between the safety valve and the cold water inlet. A pressure reducer (not supplied) is required when the water supply pressure exceeds 0,5 MPa (5 bar) and will be fitted on the main supply.

Connect the safety device to an unpressurised outlet pipe in a frost free environment, with a continuous slope for the evacuation of the water during heating up or draining the water heater. The pipes used must support 1 MPa (10 bar) and 100°C.

If using PER pipes, we strongly recommend that a thermostatic regulator be fitted to the water heater outlet. It will be set according to the performances of the equipment used.

ELECTRICAL CONNECTIONS (Figure 4)

The water heater can be connected and powered only by a single-phase 230 V AC or a three-phase 400 V mains supply according to model. Connect the water heater via a fixed duct with a cross section of 2.5 mm². Use a standard duct (fixed or ring reinforced sheath) to the calibrated receptacle in the caver. In the case of appliances fitted with a cable or a plug (not allowed in France), connect up directly.

Always connect the earth conductor of the cable to the earth ground wire or connect the earth conductor to the appropriate terminal identified by the symbol .

This connection is a vital safety feature. The green-yellow earth wire must be longer than the phase wires. The installation must be equipped, upstream of the appliance, with a bipolar cut-out device (contact opening at least 3 mm ; fuse, breaker switch.) If the ducts are made of insulating material, the electrical contacts must be protected by a 30 mA earth-leakage breaker conforming to the applicable standards. Adapt the connection to the power supply (see diagrams and table).

Before removing the cover, switch off the power.

Thermal circuit breaker:

All our products are equipped with a thermal circuit breaker with manual resetting which shuts off the power to the water heater if it becomes overheated. If the circuit breaker keeps tripping,

a) switch off the power before taking any further action, b) remove the caver, c) check the electrical connections, d) reset the thermal circuit breaker. If the circuit breaker continues to trip, replace the thermostat. Never by-pass the safety device or the thermostat. Connect the power supply only via the terminal.

For electronic products with a power higher or equal to 1800 W, it is possible to switch in Tri Phase 400W using the *facilitri Kit 400V*.

COMMISSIONING / USE

Never switch the water heater on without it being filled with water.

Before switching on, open the hot water taps, bleed the pipes until no air is present and fill the appliance.

Check that the pipes and the door seal under the caver are not leaking. If there are any leaks tighten gently. Check that the water safety devices are working and fill the appliance. Switch on the appliance. After 5 to 20 minutes according to the capacity of the appliance, water should start dripping from the drain outlet. This is normal and results from the expansion of the water. Check that joints and seals are watertight. In the course of heating up, shielded water heaters may make a boiling noise ; this is normal and does not indicate any fault with the appliance.

To avoid the development of bacteria (legionella...) ensure that a temperature of 60°C is reached every day. The thermostat is set at the factory at (65°C±5°C. or 78±3°C according to model).

If steam or boiling water emerges continuously from the drain plug or drain tap, switch off the electricity and call a professional. When first powered, a smoke and an odor may be released from the heating element. This is normal and it disappears after a few minutes.

MAINTENANCE

User maintenance:

Operates once a month the discharge of water security to prevent scaling and verify that it is not blocked. If this is not done, damage may be caused and the guarantee invalidated.

Maintenance by a qualified person:

- Remove the scale sludge. Do not scrape or chip at lime scale deposited on the casing because this may damage the lining
- Change the magnesium anode every 2 years or when its diameter is less than 10 mm. Changing the shielded heating element or the anode requires the water heater to be drained and the seal changed.

Drain:

Turn off the power and the supply of cold water, open the hot water faucets and manipulate the safety valve before performing these operations. Refit the heating element and tighten the screws gently (opposite screws in sequence), check for leaks the next day and tighten if required.

If the supply cord is damaged, it must be replaced by a special cord or assembly available from the manufacturer or its service agent.

Replaceable parts:

The thermostat, seals, heating element, boiler shell, the indicator light, the magnesium anode, the connection cable. The guarantee requires genuine manufacturer's parts to be used.



Do not dispose your water heater in the garbage, but hand it to a place assigned for this purpose (collection point) where it can be recycled.

SCOPE OF THE GUARANTEE

The water heater must be installed, used and maintained according to best practice and conform to the standards in force in the country in which it is installed and to the instructions contained in this document.

In the **European Union** this appliance is covered by the statutory guarantee accorded to consumers in accordance with directive 1999/44/CE. This guarantee comes into force when the appliance is delivered to the consumer. In addition to the legal guarantee, certain items are covered by an extra guarantee relating only to the free exchange of the tank and of components accepted as defective. It does not include the cost of replacement or carriage. Refer to the inside cover of the manual.

This commercial guarantee does not affect your statutory rights. It applies within the country where the product was acquired, provided it is also installed in the same country. The dealer must be informed of any damage before the product is exchanged under guarantee and the appliance will remain available for inspection by experts from the insurance company and the manufacturer.

The change of a component does not extend the warranty period of the device.

The guarantee applies only to examined products which are accepted as faulty by the company underwriting the guarantee. It is essential that products should be retained for inspection by them.

Exclusions: Wear parts : magnesium anodes.... ; equipment which cannot be assessed (access difficult for repair, maintenance or assessment) ; equipment exposed to abnormal environmental conditions : frost, bad weather, water which is abnormally aggressive or outside drinking standards, electrical supply with large spikes ; equipment installed without observing current standards in the country of installation : the absence or incorrect fitting of safety devices, abnormal corrosion due to incorrect water fittings (iron/copper contact), incorrect earthing, inadequate cable thickness, non observance of the connection drawings shown in these instructions ; equipment not maintained in accordance with these instructions ; repairs or replacement of parts or components in the equipment not carried out or authorised by the company responsible for the guarantee.

These devices comply with the directive 2014/30/UE according to electromagnetic compatibility, 2014/35/UE according to low voltage, 2015/863/UE according to 2017/2102/UE to ROHS directive and Commission Delegated Regulation 2013/814/UE supplementing 2009/125/EC regulation for ecodesign.

WAARSCHUWINGEN

Dit instrument is niet bedoeld voor gebruik door personen (waaronder kinderen) met een lichamelijke, zintuiglijke of mentale invaliditeit of door personen zonder ervaring of kennis, tenzij deze personen een goede supervisie of inleidende instructies over het gebruik van het instrument hebben gekregen van iemand die instaat voor hun veiligheid. Kinderen moeten onder begeleiding staan om te garanderen dat ze niet met het apparaat spelen. Deze eenheid kan worden gebruikt door kinderen ouder dan 8 jaar en mensen met een lichamelijke, zintuiglijke of mentale invaliditeit of zonder ervaring of kennis als ze goed worden begeleid of als ze de instructies voor een veilig gebruik van het apparaat hebben gekregen en de risico's in ogenschouw zijn genomen. Kinderen mogen niet met het apparaat spelen. Het reinigen en onderhouden mogen niet uitgevoerd worden door kinderen zonder begeleiding. Kinderen in de leeftijd van 3 tot 8 jaar mogen alleen de kraan gebruiken die aangesloten is op de boiler.

LET OP!

Zwaar item; voorzichtig hanteren:

- Installeer het apparaat in een ruimte zonder vorst. Het valt niet onder de garantie als het apparaat is beschadigd omdat het veiligheidsinrichting geblokkeerd is,
- Als het apparaat in een ruimte of locatie wordt geplaatst met een hogere omgevingstemperatuur als 35 °C, dient er voldoende ventilatie te worden voorzien,
- Bij een installatie in een badkamer, het apparaat niet installeren in de volumes V0 en V1 (zie afb. 1). Het toestel op een toegankelijke plaats installeren.
- Het is verplicht om een opvangbak onder de waterboiler te plaatsen wanneer deze in een vals plafond, onder het dak of boven een woonkamer wordt geplaatst,
- Controleer of de muur waar het apparaat op wordt geplaatst, het gewicht van het apparaat gevuld met water kan dragen,
- BEVESTIGING VAN EEN VERTICALE WANDBOILER : Om de eventuele vervanging van het verwarmingselement mogelijk te maken, onder de uiteinden van de buizen van het toestel een ruimte vrijlaten van 300mm tot 100L en 480mm voor de grotere capaciteiten.
- Dit product is bedoeld voor gebruik tot aan een maximale hoogte tot 3000 m.
- Deze boiler is voorzien van een thermostaat met een bedrijfstemperatuur van meer dan 60°C op de maximale stand, waardoor de groei van legionellabacteriën in de tank kan worden beperkt.

Opgelet! Boven de 50°C kan het water direct verkoeling veroorzaken. Controleer de watertemperatuur voordat u een bad of douche neemt.



De gebruiker moet deze handleiding bewaren.

WAARSCHUWINGEN

WATERAANSLUITINGEN

- Verplichte installatie van een veiligheidsinrichting in een vorstvrije ruimte (of enig ander nieuw apparaat dat de limiet van het drukreservoir benadert) tot 0,8 MPa (8 bar) volgens de nominale druk, met een afmeting van 3/4" bij de ingang van de waterboiler, waarbij de plaatselijke regelgeving in acht wordt gehouden (zie tabel p.B).
- Hydraulische accessoires mogen niet tussen de veiligheidsklep en de koudwateringang worden geplaatst. Een smoorklep (niet bijgeleverd) is vereist als de druk van de watervoorziening hoger is dan 0,5 MPa (5 bar) en deze wordt op de hoofdwatervoorziening geplaatst.
- Sluit de veiligheidsinrichting aan op een uitgangsleiding zonder druk in een vorstvrije ruimte met een continue hellingshoek om water af te voeren tijdens het opwarmen of draineren van de waterboiler.
- De veiligheidsinrichting regelmatig aflaten om te voorkomen dat er kalk wordt gevormd en te controleren of het niet geblokkeerd is.
- Het apparaat draineren: schakel de stroom en de koudwaterkraan uit, open de kranen van het warme water en draai aan de veiligheidsklep.
- De gebruikte buizen moeten 1 MPa (10 bar) en 100 °C kunnen verdragen.

ELEKTRISCHE AANSLUITINGEN

- Schakel de stroom uit voordat de deksel wordt verwijderd om enig risico van letsel of elektrische schokken te vermijden.
- De installatie moet, bovenstrooms van het apparaat, worden voorzien van een bipolair uitschakelinstrument (zekering, beveiligingsschakelaar) waarbij de plaatselijke regelgeving in acht wordt genomen (30 mA differentieelschakelaar).
- Wanneer de stroomsnoer is beschadigd, dient deze te worden vervangen door een speciaal koord of eenheid die verkrijgbaar is bij de fabrikant of de dienst na verkoop.
- Sluit de aarding van de kabel altijd aan op de aarde of sluit de aardingskabel aan op de juiste aansluiting met het symbool .
- Toestel met inbouwde batterij : er is een gevaar van explosie indien de batterij is vervangen door een ander type batterij. Deponeer uw gebruikte batterijen in BEBAT verzamelpunt.
- Het instructieboek van dit product is verkrijgbaar door contact op te nemen met de dienst na verkoop.

INSTALLATIE (afbeelding 1)

Het is verplicht om een opvangbak onder de waterboiler te plaatsen wanneer deze in een vals plafond, onder het dak of boven een woonkamer wordt geplaatst. Een afvoer op het riool is vereist.

LOCATIE

INSTALLATIE VAN EEN VERTICALE BOILER (Afb. 2)

Om het verwarmingselement te kunnen vervangen, dient een vrije ruimte onder de buisuiteinden van het apparaat te worden gelaten. De apparaten kunnen op een driepoot (optioneel) worden geplaatst als de muur niet sterk genoeg is. Het is echter verplicht dat de bovenste beugel van de boiler bevestigd is aan de wand om kantelen tegen te gaan.

WATERAANSLUITINGEN (afbeelding 3)

Alle waterleidingen moeten zorgvuldig worden gereinigd voordat ze worden aangesloten. De aansluiting van het warme water moet gebeuren met een gietijzeren of stalen mof of een diëlectrische verbinding om corrosie van de leidingen te voorkomen (door direct contact tussen het ijzer en het koper). Er mag geen messing verbinding worden gebruikt.

INSTALLATIE ZONDER AFVOER:

Er moet een nieuwe veiligheidsinrichting die voldoet aan de huidige normen (in Europa EN1487), druk 0,8 MPa (8 bar) en diameter 3/4" worden geplaatst. De veiligheidsklep moet tegen vorst worden beschermd.

Hydraulische accessoires mogen niet tussen de veiligheidsklep en de koudwateringang worden geplaatst. Een smookklep (niet bijgeleverd) is vereist als de druk van de watervoorziening hoger is dan 0,5 MPa (5 bar) en deze wordt op de watervoorziening geplaatst.

Sluit de veiligheidsinrichting aan op een uitgangsleding zonder druk in een vorstvrije ruimte met een continue hellingshoek om water af te voeren tijdens het opwarmen of draineren van de waterboiler. De gebruikte buizen moeten 1 MPa (10 bar) en 100 °C kunnen verdragen.

Bij gebruik van PER-leidingen, raden we ten eerste aan dat er een thermostaat wordt geplaatst op de uitgang van de boiler. Deze zal worden ingesteld aan de hand van de prestaties van het gebruikte materiaal.

ELEKTRISCHE AANSLUITINGEN (afbeelding 4)

De boiler kan uitsluitend worden aangesloten en van stroom worden voorzien door een enkelfasige 230 V wisselstroom of een driefasige 400 V netvoeding, afhankelijk van het model. Sluit de boiler aan via een vaste leiding met een diameter van 2,5 mm². Gebruik een standaardleiding (vast of met ringen versterkte schacht) om het instrument in de mantel te kalibreren. In het geval van apparaten die zijn voorzien van een kabel of stekker (niet toegestaan in Frankrijk), deze direct aansluiten.

Sluit de aardleiding van de kabel altijd aan op de aarding of sluit de aardleiding aan op de geschikte aansluiting met het symbool .

Deze aansluiting is een belangrijk veiligheidskenmerk. De groen-gele aardingsdraad moet langer zijn dan de faseadren. De installatie moet, bovenstrooms van het apparaat, zijn voorzien van een bipolair uitschakelinstrument (contactopening van ten minste 3 mm; zekering, beveiligingsschakelaar). Als de leidingen zijn gemaakt van isolerend materiaal, moeten de elektrische contacten worden beschermd met een 30 mA aardlekschakelaar volgens de geldende normen. Pas de aansluiting aan de netvoeding aan (zie diagrammen en tabel).

Schakel de stroom uit voordat de deksel wordt verwijderd.

Thermische stroomonderbreker:

Al onze producten zijn voorzien van een thermische stroomonderbreker met handmatige resetting die de stroom naar de boiler uitschakelt als deze oververhit raakt.

Als de stroomonderbreker blijft uitschakelen,

a) schakel de stroom uit voordat u verder iets doet, b) verwijder de mantel c) controleer de elektrische aansluitingen, d) reset de thermische stroomonderbreker. Als de stroomonderbreker blijft uitvallen, dient de thermostaat te worden vervangen. De veiligheidsinrichting of de thermostaat nooit omzeilen. Sluit de netvoeding alleen aan via het aansluitpunt.

Voor elektronische producten met een vermogen hoger of gelijk aan 1800 W, is het mogelijk om te wisselen naar driefase 400 W met de *faciltri Kit 400V*.

INGEBRUIKNEMING / GEBRUIK

schakel de boiler nooit in als deze niet is gevuld met water.

Open, voordat de stroom wordt ingeschakeld, de warmwaterkranen, laat de leidingen af totdat er geen lucht meer aanwezig is en vul het apparaat.

Controleer of de leidingen en de deurafdichting onder de mantel niet lekken. Voorzichtig aandraaien als er lekkages zijn. Controleer of de waterbeveiliging werkt en vul het apparaat. Schakel het apparaat in. Na 5 tot 20 minuten, aan de hand van de capaciteit van het apparaat, druppelt er water uit de drainage-uitgang. Dit is normaal en komt door de uitzetting van het water. Controleer of alle aansluitingen en afdichtingen waterdicht zijn. Tijdens het opwarmen kunnen afgeschermd boilers een kookgeluid maken; dit is normaal en geeft geen storing van het apparaat aan.

Controleer, om de ontwikkeling van bacteriën (legionella, enz.) te vermijden, dat er elke dag een temperatuur van 60 °C wordt bereikt. De thermostaat is in de fabriek ingesteld op (65 °C + 5 °C, of 78 °C + 3 °C aan de hand van het model).

Als er doorlopend stoom of kokend water uit de drainageopening of drainagekraan komt, schakel dan de stroom uit en roep de hulp in van een professional.

Bij de eerste ingebruikneming kan er rook of een geur vrijkomen van het verwarmingselement. Dit is normaal en verdwijnt na enkele minuten.

ONDERHOUD

Onderhoud door de gebruiker:

Schakel eenmaal per maand de waterbeveiliging in om kalkvorming te vermijden en te controleren of het niet geblokkeerd is. Als dit niet wordt gedaan, kan er schade ontstaan en vervalt de garantie.

Onderhoud door een monteur:

- Verwijder de kalkaanzetting. De kalkafzetting op de behuizing niet afschrapen of afbikken, omdat dit de bekleding kan beschadigen.
- Vervang de magnesiumanode om de 2 of wanneer de diameter kleiner is dan 10 mm. Voor het vervangen van het afgeschermd verwarmingselement of de anode, moet de boiler worden gedraineerd en de afdichting worden vervangen.

DRAINEREN:

schakel de stroom uit en draai het koudwater dicht. Open de warmwaterkranen open en draai aan de veiligheidsklep voordat u deze handelingen uitvoert. Plaats het verwarmingselement en draai de schroeven voorzichtig dicht (schroeven tegenover elkaar), controleer de volgende dag op lekkages en zo nodig vastdraaien.

Als de stroomkabel beschadigd is, moet deze worden vervangen door een speciale kabel of eenheid die verkrijgbaar is bij de fabrikant of diens onderhoudsagent.

RESERVEONDERDELEN:

de thermostaat, afdichtingen, verwarmingselementy, boileromhulsel, LED-lampje, magnesiumanode, aansluitkabel. De garantie vereist het gebruik van reserveonderdelen van de fabrikant.



Gooi uw boiler niet bij het afval, maar breng deze naar een speciaal daarvoor bedoelde plek (verzamelpunt) waar de boiler gerecycled kan worden.

BEREIK VAN GARANTIE

De boiler moet worden geïnstalleerd, gebruikt en onderhouden volgens de beste praktijk en de normen die gelden in het land waar het is geïnstalleerd en de instructies in dit document.

In de Europese Unie valt dit apparaat onder de statutaire garantie uitgegeven aan klanten in overeenstemming met richtlijn 1999/44/EG. Deze garantie gaat van kracht zodra het apparaat is afgeleverd bij de klant. Naast de wettelijke garantie, vallen bepaalde items onder een extra garantie die uitsluitend betrekking heeft op de gratis uitwisseling van de tank en van onderdelen waarvan aanvaard wordt dat ze defect zijn. Hieronder vallen niet de kosten van het vervangen of vervoer. Zie de binnenkant van de omslag van de folder.

Deze commerciële garantie heeft geen invloed op uw statutaire rechten. Het is van toepassing binnen het land waar het product is aangeschaft, met het ook in hetzelfde land is geïnstalleerd. De dealer moet op de hoogte worden gesteld van enige schade voordat het product onder garantie wordt teruggestuurd en het apparaat blijft beschikbaar voor controle door deskundigen van de verzekeringsmaatschappij en de fabrikant.

Het vervangen van een onderdeel verlengt de garantieperiode van het apparaat niet.

Voor een claim onder garantie, neemt u contact op met uw installateur of dealer.

De garantie is uitsluitend van toepassing op onderzochte producten die als defect zijn aanvaard door het bedrijf dat de garantie geeft. Het is belangrijk dat de producten worden bewaard ter controle door het bedrijf.

Uitzonderingen: Slijtage op onderdelen: magnesiumanodes... ; materiaal waar geen toegang tot is (toegang moeilijk voor reparatie, onderhoud of beoordeling) ; materiaal dat blootgesteld is aan abnormale omgevingscondities: vorst, slecht weer, water dat abnormaal agressief is of buiten de normen van drinkwater valt, netvoeding met grote pieken; materiaal geïnstalleerd zonder het in ogenschouw nemen van de huidige stroomnormen in het land van installatie: de afwezigheid of onjuiste plaatsing van veiligheidsinrichtingen, afwijkende corrosie door onjuiste wateruitrusting (ijzer/kopercontact), onjuiste aarding, onvoldoende kabeldikte, niet volgen van de aansluitingsschema's weergegeven in deze instructies; materiaal niet onderhouden volgens deze instructies; reparaties of vervangingen van onderdelen in het apparaat die niet zijn uitgevoerd of goedgekeurd door het bedrijf dat de garantie afgeeft.

Deze toestellen zijn conform aan de directie 2014/30/UE betreffende de electromagnetische compatibiliteit, 2014/35/UE betreffende laagspanning, 2015/863/UE en 2017/2102/UE voor de ROHS en aan het regelment 2013/814/UE vevuld aan de directie 2009/125/EC voor ecoconcept.

①

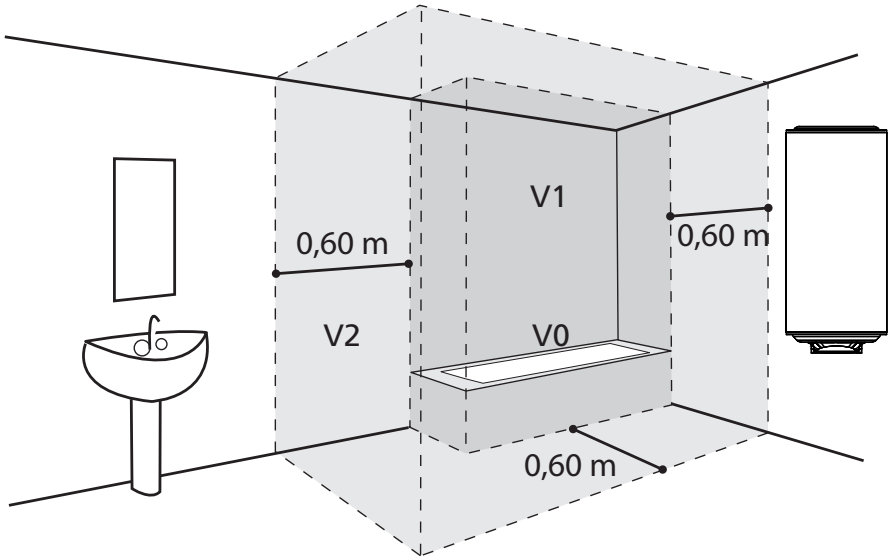

②

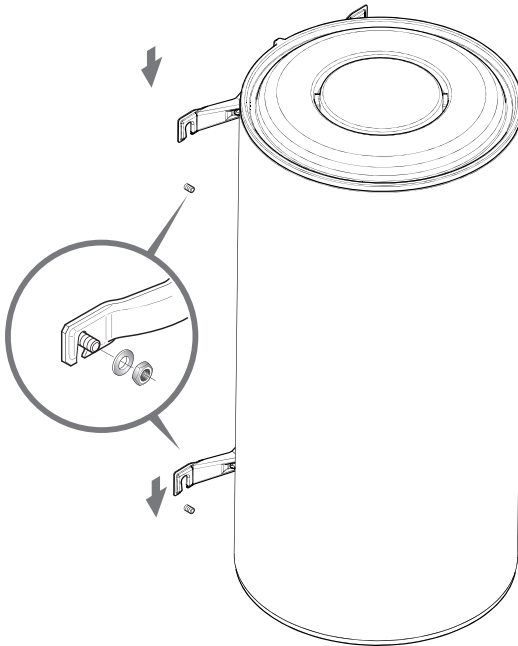

③

VM

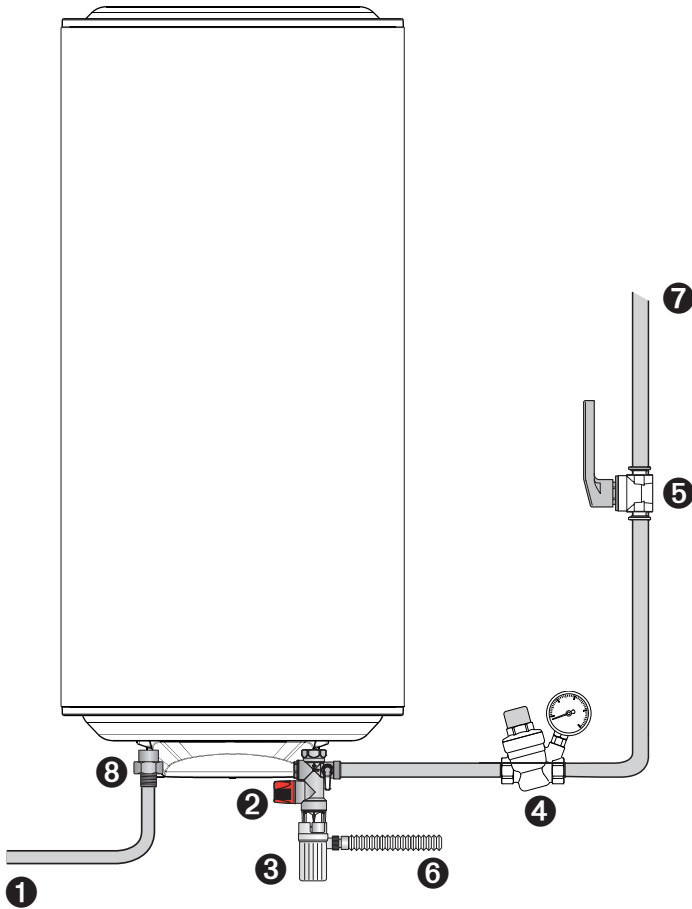

	FR	EN	PT	IT
●	Sortie eau chaude	Hot water tube	Tubo de água quente	tubi acqua calda
●	Groupe de sécurité	Safety relief valve	Válvula de segurança	valvola sicurezza
●	Entonnoir / Siphon	Funnel - Syphon	Sifão	imbutofhone
●	Réducteur pour pression supérieure à 5 bar (0,5 MPa)	Pressure reducing for pressure > 5 bar (0,5 MPa)	Redutor de pressão > 5 bar (0,5 MPa)	riduttore di pressione > 5 bar (0,5 MPa)
●	Robinet d'arrêt	Stop valve	Válvula de corte	valvola stop
●	Vidange	Drain to sewage	Drenagem para o esgoto	scarico
●	Conduite eau froide	Cold water pipe	Ligação de água fria	tubo acqua fredda
●	Raccord diélectrique	Dielectric union	União dielétrica	unione dielettrica

	ES	NL
●	Conexión agua caliente	Warmwaterslang
●	Grupo o válvula de seguridad	Veiligheidsklep
●	Sifón	Trechter - Syfon
●	Reductor de Presión para P > 5 bar (0,5 MPa)	Drukverlager voor druk > 5 bar (0,5 MPa)
●	Válvula de corte	Afsluiter
●	Vaciado - desague	Afvoer naar riool
●	Conexión agua fría	Koudwaterleiding
●	Manguito dieléctrico	Diëlektische eenheid

④

VM SHEATED
220-240 V~

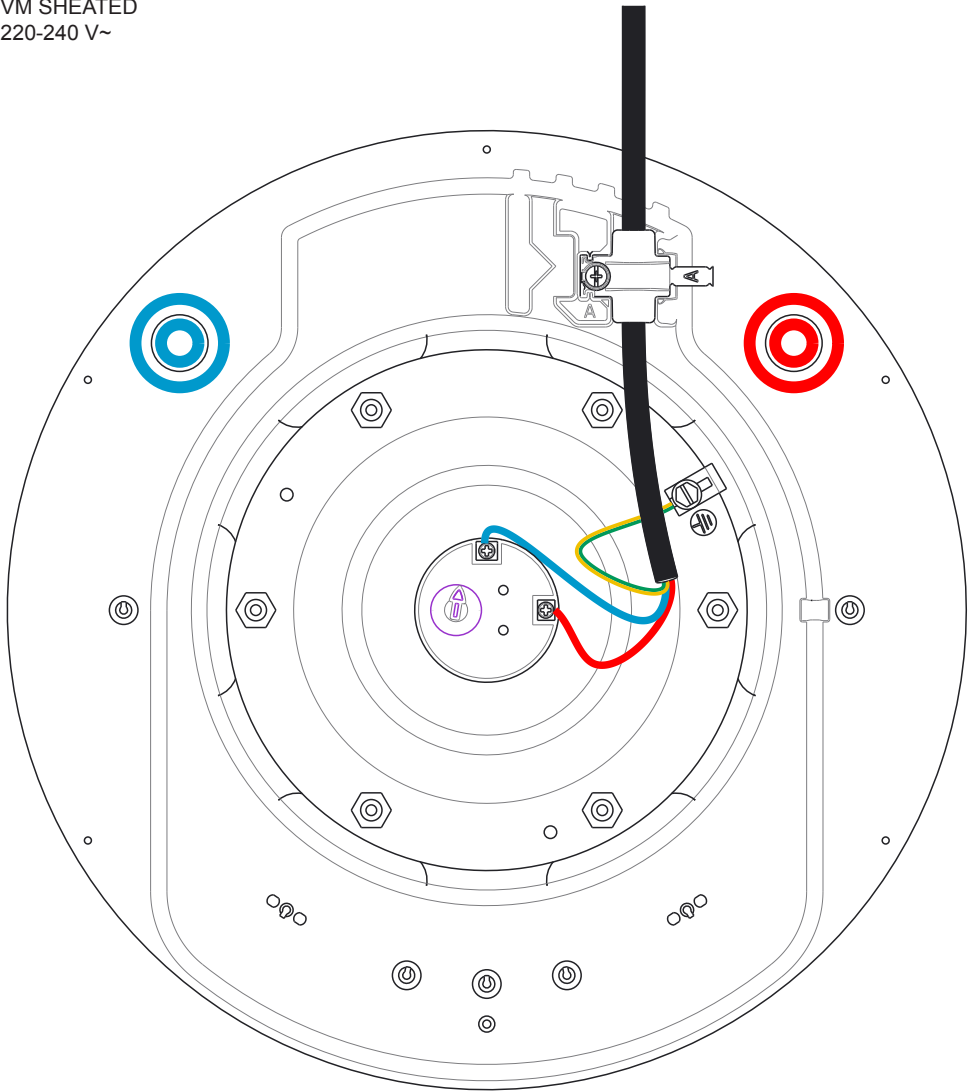

④

VM STEATITE
220-240 V~

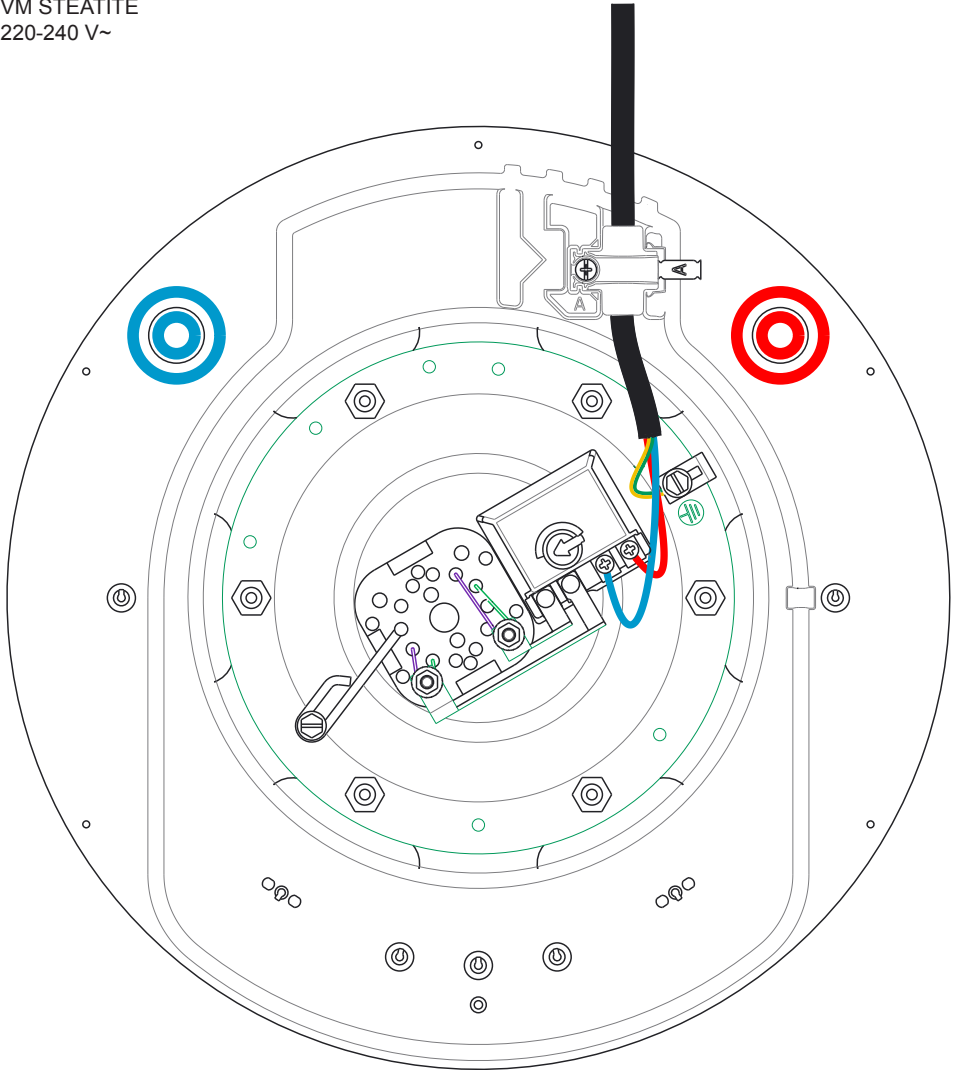

Advertencias Generales

Este aparato no ha sido concebido para ser utilizado por personas (incluidos niños) cuyas capacidades físicas, sensoriales o mentales estén reducidas, ni por personas sin la experiencia ni los conocimientos necesarios, excepto si están bajo la supervisión de una persona responsable de su seguridad para su utilización. Este aparato puede ser utilizado por niños no menores de 8 años, por personas con capacidades físicas, sensoriales o mentales reducidas o por personas sin experiencia ni conocimientos si están correctamente tuteladas, si han recibido adecuadamente las instrucciones relativas al uso del aparato y siempre que los riesgos en que puedan incurrir hayan sido tomados en consideración. Es necesario evitar que los niños jueguen con este producto. La limpieza y el mantenimiento del aparato no deberán ser realizados en ningún caso por niños. A los niños de 3 a 8 años solo se les permite abrir el grifo conectado al calentador de agua.

¡PRECAUCIONES A TENER EN CUENTA!

Producto pesado. Manipúlese con precaución:

- Instale el aparato en un lugar protegido de las heladas. Este aparato no es apto para su instalación a la intemperie. La garantía no cubre los daños ocasionados por el exceso de presión que pueda causar el bloqueo de la válvula de seguridad,
- Prevea la ventilación del local en el que se encuentra su aparato si la temperatura ambiente permanente es superior a 35°C,
- En un cuarto de baño, no instale el termo ni en el volumen V0 ni en el V1 (Véase Fig. 1) Instale un recipiente de retención con vaciado debajo del termo cuando éste se encuentre en un falso techo, en un desván o encima de locales habitados. Instale el aparato en un lugar de fácil acceso.
- Asegúrese de que la pared soporta el peso del aparato lleno de agua,
- **FIJACIÓN DE UN TERMO VERTICAL MURAL** : para permitir un eventual cambio del elemento calefactor, deje debajo de los extremos de las conexiones de el termo un espacio de 300mm en termos de hasta 100L y de 480mm en capacidades superiores.
- Este producto está diseñado para su uso en altitudes de 3000 metros.
- Este termo está dotado de un termostato con una temperatura de funcionamiento superior a 60 °C en posición máxima, capaz de limitar la proliferación de bacterias de legionela en el depósito.

Atención: Por encima de los 50 °C, el agua puede provocar inmediatamente quemaduras graves. Fíjese en la temperatura del agua antes de bañarse o ducharse.



Manual a conservar después de la instalación del aparato.

Advertencias Generales

CONEXIÓN HIDRÁULICA

- Instale obligatoriamente sobre la entrada del termo, una válvula de seguridad nueva conforme a la normativa en vigor (en Europa EN 1487), de presión 0.8 MPa (8 bar), según la presión nominal y de dimensiones $\frac{3}{4}$ " (véase el esquema de la página B).
- No sitúe ningún accesorio hidráulico entre la válvula de seguridad y la entrada de agua fría. Es necesario instalar un reductor de presión (no suministrado), si la presión de alimentación es superior a 0.5 MPa (5 bar) que deberá situarse en la acometida principal.
- Conecte el conducto de descarga de la válvula de seguridad a una tubería de vaciado para evacuar el agua procedente de la dilatación o del vaciado del termo.
- Una vez al mes, se debe activar el mecanismo de descarga de la válvula de seguridad, para evitar su calcificación y verificar que no se encuentra bloqueado. El ignorar esta operación podría provocar el deterioro del aparato y la pérdida de la garantía.
- Para el vaciado del aparato, corte la alimentación eléctrica y el agua fría. Abra los grifos de agua fría y después accione el mecanismo de descarga de la válvula de seguridad.
- Es necesario que los conductos de canalización utilizados soporten temperaturas de 100°C y una presión de 1 MPa (10 bar).

CONEXIÓN ELÉCTRICA

- Antes de desmontar la carcasa, asegúrese de cortar la alimentación para evitar cualquier riesgo de lesión o de electrocución.
- Es necesario que la instalación del termo cuente con un interruptor de corte omnipolar (apertura de los contactos de 3 mm mínimo: fusible, disyuntor). En caso de que las canalizaciones sean de material aislante, los circuitos eléctricos estarán protegidos por un disyuntor diferencial de 30mA conforme a la normativa vigente. Adapte la conexión a la tensión de la alimentación.
- Si el cable está dañado o en mal estado, deberá ser reemplazado por un cable o conexión especial disponible a través del fabricante o del SAT (Servicio Asistencia Técnica).
- Conecte el termo únicamente a una corriente alterna monofásica de 230V. Conecte el termo a una toma fija o base de enchufe normalizada con toma de tierra, cuyos conductores sean al menos de 2,5 mm² de sección (4 mm² para potencia superior a 3.700w).
- Por motivos de seguridad, conecte obligatoriamente a tierra el conductor de tierra del cable o lleve uno de los cables de tierra al borne previsto, debidamente señalizado con el símbolo .
- Para los productos que incorporan una batería : hay un riesgo de explosión si la batería se sustituye por un tipo incorrecto. Deseche las baterías usadas según las instrucciones.
- El manual de uso de este aparato está disponible contactando con el servicio postventa. Los productos descritos en este manual son susceptibles de ser modificados en todo momento para responder a la evolución de las técnicas y a las normativas vigentes.

INSTALACIÓN (Figura 1)

Instale un recipiente de retención con vaciado debajo del termo cuando éste se encuentre en un falso techo, en un desván o encima de locales habitados. Es necesario conectar la evacuación del aparato a la canalización de desagüe.

UBICACIÓN

Instale el aparato en un lugar protegido de las heladas. Este aparato no es apto para su instalación a la intemperie.

Fijación de un termo vertical (Figura 2)

En la fijación de un termo vertical, deje un espacio libre suficiente bajo el extremo inferior del termo para facilitar la posible sustitución del elemento de calefacción.

En las instalaciones verticales, instale el termo sobre un trípode (opcional) en el caso de que la pared no sea muy resistente o lo suficientemente sólida. El anclaje superior del termo deberá estar obligatoriamente fijado a la pared para evitar cualquier riesgo.

CONEXIÓN HIDRÁULICA (Figura 3)

Limpie a fondo las tuberías de alimentación antes de realizar la conexión hidráulica. Realice la conexión de la salida del agua caliente mediante un manguito de fundición, acero, o un manguito dieléctrico para evitar la corrosión de las tuberías (contacto directo hierro/cobre). No utilice nunca manguito de latón.

MONTAJE CON PRESIÓN:

Instale obligatoriamente sobre la entrada del termo, una válvula de seguridad nueva conforme a la normativa en vigor (en Europa EN 1487), de presión 0,8 MPa (8 bar) según la presión nominal y de dimensiones $\frac{3}{4}$ ". Instale el aparato en un lugar protegido de las heladas.

No sitúe ningún accesorio hidráulico entre la válvula de seguridad y la entrada del agua fría. Instale, en la acometida principal, un reductor de presión (no suministrado) si la presión de alimentación es superior a 0,5 MPa (5 bar). Conecte el conducto de descarga de la válvula de seguridad a una tubería de vaciado para evacuar el agua procedente de la dilatación o del vaciado del termo. Asegúrese de que está protegido contra las heladas.

Es necesario que los conductos de canalización utilizados soporten temperaturas de 100°C y una presión de 1 MPa (10 bar).

En caso de utilizar tuberías PER, se recomienda la utilización de una válvula termostática a la salida del aparato. Esta termostática se regulará en función de las características del material utilizado.

CONEXIÓN ELÉCTRICA (Figura 4)

Conecte el termo únicamente a una corriente alterna monofásica de 230 V trifásica según el modelo. Conecte el termo a una toma fija o base de enchufe normalizada con toma de tierra, cuyos conductores sean al menos de 2,5 mm² de sección (4 mm² para potencia superior a 3.700W).

Conecte directamente los aparatos suministrados con un cable o con una toma.

Por motivos de seguridad, conecte obligatoriamente a tierra el conductor de tierra del cable o lleve uno de los cables de tierra al borne previsto, debidamente señalado con el símbolo . La longitud del cable de tierra verde/amarillo debe ser superior a la de los cables de las fases.

Es necesario que la instalación del termo cuente con un interruptor de corte omnipolar (apertura de los contactos de 3 mm mínimo: fusible, disyuntor). En caso de que las canalizaciones sean de material aislante, los circuitos eléctricos estarán protegidos por un disyuntor diferencial de 30mA conforme a las normas vigentes. Adapte la conexión a la tensión de la alimentación. (véase tablas y esquemas adjuntos). Antes de desmontar la carcasa, asegúrese de que la alimentación está cortada para evitar cualquier riesgo de lesión o de electrocución.

Termostato de seguridad:

Todos nuestros productos están equipados con un termostato de seguridad de rearme manual que corta la alimentación del termo en caso de sobrecalentamiento (excepto gama electrónica, seguridad por fusible térmico).

Atención: en caso de activación del dispositivo de seguridad: A: corte la corriente antes de realizar cualquier operación, B: quite la carcasa, C: verifique la conexión eléctrica, D: rearme el termostato de seguridad. Proceda a la sustitución del termostato en caso de activación repetitiva. No cortocircuite nunca el termostato o el dispositivo de seguridad. Conecte los cables de alimentación únicamente sobre los bornes de conexión.

Para los productos electrónicos de una potencia superior o igual a 1800 W, es posible cambiar a Tri 400V utilizando el kit .

PUESTA EN MARCHA**NO CONECTE EL TERMO VACÍO.**

La resistencia eléctrica se averiará inmediatamente.

Antes de conectarlo, abra el grifo del agua caliente y purgue las tuberías hasta evacuar todo el aire y proceda a llenar el aparato hasta que no quede aire.

Verifique la estanqueidad de las tuberías y de la junta de la brida bajo la carcasa. En caso de fuga, apriete ligeramente. Compruebe el funcionamiento de los dispositivos hidráulicos de seguridad de llenado y vaciado.

Conecte el aparato a la red eléctrica. Entre 5 y 20 minutos más tarde, según la capacidad del aparato, el agua goteará por el orificio de la válvula de seguridad. Este fenómeno se debe a la dilatación del agua. Compruebe la impermeabilidad de las conexiones y de la junta. Los termos con resistencia blindada pueden producir un ruido de ebullición durante el calentamiento en función de la calidad de la agua, este ruido no se debe a ningún tipo de defecto. Para evitar la proliferación de bacterias (legionella, etc.) asegúrese de que diariamente se alcanza una temperatura de 60°C. Los límites del termostato vienen fijados de fábrica, (65°C +/- 5°C).

Corte la alimentación eléctrica del termo y acuda a un profesional si constata una fuga de agua hirviendo por la válvula de seguridad o al abrir el grifo del agua caliente.

Al conectar el termo por primera vez, es posible que se desprenda del elemento calefactor humo o un olor particular. Este fenómeno es normal y desaparecerá pasados unos minutos.

MANTENIMIENTO

Antes de desmontar la carcasa, asegúrese de que la alimentación está cortada para evitar cualquier riesgo de quemadura o de electrocución.

El **mantenimiento doméstico** se realizará por parte del usuario: Una vez al mes, se debe activar el mecanismo de descarga de la válvula de seguridad, para evitar su calcificación y verificar que no se encuentra bloqueado. El ignorar esta operación podría provocar el deterioro del aparato y la pérdida de la garantía.

El **mantenimiento especializado** se realizará por un profesional: A: Elimine la cal sin frotar la cuba para evitar el deterioro del revestimiento. B: Para los aparatos con ánodo de magnesio, cambie el ánodo cuando su diámetro sea inferior a 10mm o cada 2 años. C: Para sustituir el elemento de calefacción blindado o el ánodo será necesario vaciar el termo y reemplazar la junta. D: Vaciado: corte la alimentación eléctrica y el agua fría, abra los grifos de agua caliente y active el mecanismo de descarga de la válvula de seguridad. Vuelva a colocar el elemento de calefacción y apriete las tuercas moderadamente (cierre cruzado), compruebe la impermeabilidad un día después y realice los ajustes necesarios. Si el cable está en mal estado, deberá ser reemplazado por un cable o conexión especial disponible a través del fabricante o del SAT.

Las piezas reemplazables son las siguientes: el termostato, las juntas, el elemento de calefacción, el cuerpo de calefacción, el piloto luminoso, el ánodo de magnesio, el circuito anticorrosión, el cable de conexión. La utilización de repuestos ajenos al fabricante conlleva la pérdida de la garantía.

Si la dureza del agua de red está fuera del rango de 10 °F a 20 °F, es obligatorio, para la garantía, instalar un equipo de tratamiento de agua y mantenerlo adecuadamente. En el caso del uso de un tratamiento de agua, la dureza del agua debe permanecer superior a 8°F.



No tire este aparato a la basura. Dépositelo en un contenedor asignado a su efecto (punto de reciclaje) donde permitirá su reciclaje.

GARANTÍA

La instalación, la utilización y el mantenimiento del termo deberán ser conformes a las normas nacionales en vigor y a las instrucciones dadas por el fabricante en este manual. Las disposiciones de estas condiciones de garantía no excluyen la garantía legal para fallos y defectos ocultos en beneficio del comprador, en cumplimiento con lo estipulado en el Real Decreto Legislativo 1/2007. La garantía entra en vigor en la fecha de venta del producto (se tomará como referencia la fecha que aparezca en la factura de compra del producto). En ausencia de factura justificante, la fecha que se tendrá en cuenta será la fecha de fabricación indicada en la etiqueta de identificación del termo más seis meses adicionales.

Además de la garantía legal, algunos productos objeto de este manual ofrecen una garantía comercial suplementaria que cubre el cambio de la cuba y de los componentes defectuosos, pero no cubre la mano de obra ni el desplazamiento tal, véase la cubierta interior del folleto.

La garantía comercial no limita los derechos del consumidor. Se aplica en el país de adquisición del producto bajo la condición de que haya sido instalado en el mismo país. Todo producto cubierto por la garantía deberá ser puesto a disposición del fabricante que se reserva el derecho de su verificación.

Limitaciones de la garantía : La garantía no cubre el desgaste de las piezas, los aparatos no examinables (difícil acceso tanto para la reparación como para el mantenimiento o el análisis), ni los daños que pueda sufrir un aparato a la intemperie, por culpa de las heladas, de la inestabilidad de la corriente eléctrica, o de la calidad del agua. Si la dureza del agua de red está fuera del rango de 10 °F a 20 °F, es obligatorio, para la garantía, instalar un equipo de tratamiento de agua y mantenerlo adecuadamente. La garantía no cubre el deterioro provocado por la acumulación de residuos (cal, lodos, etc.).

Condiciones de expiración de la garantía: La garantía se extinguirá si la instalación del aparato no respeta las normas nacionales en vigor o si la conexión hidráulica es incorrecta. También será motivo de extinción la instalación incorrecta de los dispositivos de seguridad contra el exceso de presión, la corrosión anormal causada por una mala conexión hidráulica, una inadecuada conexión a tierra, la inadecuación de la sección del cable eléctrico o el no haber seguido el esquema de conexión indicado en este manual. Un mantenimiento inadecuado, las reparaciones o recambios no realizados por el servicio técnico del fabricante, las reparaciones no autorizadas por el mismo o la desconexión del dispositivo anticorrosión serán motivos de expiración de la garantía.

La sustitución de una pieza no prolonga la duración de la garantía. Para poder disfrutar de la garantía, acuda a su vendedor o instalador o póngase directamente en contacto con el fabricante: Servicio de Asistencia Técnica (SAT): Groupe Atlantic España, Calle Antonio Machado, 65 - Edificio Sócrates - 08840 Viladecans (Barcelona), Tel. (+34) 988 14 45 66, mail: callcenter@groupe-atlantic.com.

Estos dispositivos cumplen con las directivas 2014/30/UE relativas a la compatibilidad electromagnética, las directivas 2014/35/UE relativas a la baja tensión, y 2015/863/UE y 2017/2102/UE para la RoHS, por fin al Reglamento 2013/814/UE, que complementa la Directiva 2009/125/EC para el diseño ecológico.

Este equipamento não se destina a ser utilizado por pessoas (incluindo crianças) com capacidades físicas, sensoriais ou mentais diminuídas, ou pessoas com falta de experiência ou conhecimento no uso do mesmo. As crianças devem ser supervisionadas para garantir que não brincam com o equipamento. Este dispositivo poderá ser usado por crianças com idade não inferior a 8 anos e pessoas com capacidades físicas, sensoriais ou mentais diminuídas ou sem experiência ou conhecimento, se forem devidamente supervisionados ou se as instruções de uso do equipamento tiverem sido dadas adequadamente e se todos os riscos tiverem sido tidos em conta. As crianças não devem brincar com o equipamento. A limpeza e a manutenção não devem ser realizadas por crianças sem supervisão. As crianças entre 3 e 8 anos de idade só podem operar a torneira ligada ao termoacumulador.

ATENÇÃO

Artigo pesado, manuseie com cuidado:

- Instale o equipamento numa divisão que se encontre protegida de congelação (baixas temperaturas). Caso o equipamento seja danificado por um bloqueio do dispositivo de segurança, tal não será coberto pela garantia,
- No caso do equipamento seja instalado numa divisão ou localização que tenha uma temperatura ambiente superior a 35°C, garanta a ventilação necessária,
- Quando instalado numa casa de banho, não instale o equipamento de acordo com o indicado em V0 e V1 (Consulte fig. 1). É obrigatório instalar um tabuleiro por debaixo do termoacumulador se este for montado num teto falso, debaixo de telhado ou acima de estâncias habitáveis. Colocar o aparelho em local acessível.
- Assegure-se de que a parede em que o equipamento foi montado pode suportar o peso do equipamento quando estiver cheio de água,
- A fixação à parede do equipamento: Para permitir uma potencial troca da resistência, deixar um espaço livre (300 mm até 100 litros e 480 mm para maiores capacidades) abaixo as extremidades dos tubos do equipamento do esquentador
- Este equipamento foi concebido para ser utilizado até uma altitude de 3000 metros.
- Este acumulador vem equipado com um termóstato com uma temperatura de funcionamento superior a 60 °C na posição máxima, capaz de limitar a proliferação das bactérias de Legionella no depósito.

ATENÇÃO, acima dos 50 °C, a água pode provocar imediatamente queimaduras graves. Verifique a temperatura da água antes de tomar banho.



O utilizador deve conservar este manual.

CONEXÕES DE ÁGUA

- É obrigatória a instalação de um dispositivo de segurança, num lugar protegido de congelação, (ou qualquer outro novo dispositivo que limite a pressão do depósito) de 0.8 MPa (8 bar) de acordo com a pressão nominal, com uma dimensão de 3/4" na entrada do termoacumulador, respeitando a legislação local (consulte tabela p. B).
- Os acessórios hidráulicos não se devem encontrar entre a válvula de segurança e a entrada de água fria.
- O redutor de pressão (não fornecido) é requerido quando a pressão de fornecimento de água exceda 0,5 MPa (5 bar) e ajustada à linha de abastecimento (rede pública).
- Conecte o dispositivo de segurança a um tubo de saída não pressurizado, numa localização protegida da congelação, com uma inclinação contínua para evacuar a água durante o aquecimento ou drenar o termoacumulador.
- Accione regularmente a descarga do dispositivo de segurança para prevenir a formação de sedimentos e confirmar que este não se encontra bloqueado.
- Para drenar o equipamento: desligue-o da corrente eléctrica e do abastecimento de água fria, abra as torneiras de água fria e manipule a válvula de segurança. Os tubos deverão suportar 1 MPa (10 bar) e 100°C.

LIGAÇÕES ELÉTRICAS

- Desligue da corrente antes de remover a cobertura, para evitar qualquer risco de lesão ou choque eléctrico. A instalação deve ser equipada, a montante do equipamento, com um dispositivo bipolar de corte eléctrico (fusível, disjuntor) respeitando as regulações locais (desconexão ante fuga a terra de 30 mA).
- Se o cabo de alimentação se encontrar danificado, este deverá ser substituído por um cabo especial ou o equivalente à sua disposição no fabricante ou serviço pós-venda.
- Conecte sempre o condutor à terra do cabo à ligação à terra ou conecte a ligação à terra ao terminal apropriado identificado com o símbolo .
- Para todos os equipamentos que incluem bateria : existe o risco de explosão se a bateria for substituída por outra de tipo incorrecta. Descarte as baterias de acordo com as instruções.
- O livro de instruções deste produto encontra-se disponível mediante o contato com o serviço pós-venda.

INSTALAÇÃO (Figura 1)

É obrigatório instalar um tabuleiro por debaixo do termoacumulador se este for montado num teto falso, debaixo de telhado ou acima da estância habitável. É necessário um sistema de drenagem conectado à rede de esgoto.

LOCALIZAÇÃO

Instale el aparato en un lugar protegido de las heladas. Este aparato no es apto para su instalación a la intemperie.

INSTALAÇÃO VERTICAL DO TERMOACUMULADOR (Figura 2)

Para permitir que o elemento de aquecimento seja substituído, deixe espaço livre por debaixo das terminações dos tubos do equipamento.

O equipamento pode ser montado mediante um tripé (opcional) se a parede não for suficientemente forte. É, no entanto, obrigatório que o suporte superior do termoacumulador esteja fixo à parede para prevenir a sua inclinação.

CONEXÕES À ÁGUA (Figura 3)

Todos os tubos de abastecimento devem ser cuidadosamente limpos antes da conexão. A conexão de saída de água quente deve ser feita usando uma união dielétrica de modo a prevenir a corrosão dos tubos (devido ao contato direto entre o ferro e o cobre). Não se deve usar uma união de latão.

INSTALAÇÃO NÃO PRESSURIZADA COM AR:

Deve ser montado um novo dispositivo de segurança em conformidade com normas vigentes (em Europa EN 1487), pressão 0,8 MPa (8 bar) e um diâmetro de 3/4" de diâmetro. A válvula de segurança deve estar protegida de congelação.

Os acessórios hidráulicos não devem se encontrar localizados entre a válvula de segurança e a entrada de água fria. O redutor de pressão (não fornecido) é requerido quando o abastecimento de pressão de água exceda os 0,5 MPa (5 bar) e deve ser montado no abastecimento da rede.

Conecte o dispositivo de segurança a um tubo de saída não pressurizado, num ambiente protegido da congelação, com uma inclinação contínua para a evacuação da água durante o aquecimento ou a drenagem da água do termoacumulador. Os tubos usados devem suportar 1 MPa (10 bar) e 100°C.

No caso de usar tubos PPR, recomenda-se a instalação de uma válvula termostática na saída do termoacumulador, que deve ser ajustada de acordo com os desempenhos do equipamento usado.

CONEXÕES ELÉTRICAS (Figura 4)

O termoacumulador pode ser conectado e alimentado somente a uma monofásica de 230 V AC ou a uma trifásica de 400 V segundo o modelo. Conectar o termoacumulador mediante um cabo fixo com um corte transversal de 2.5 mm². Use um cabo standard (com suportes ou isolamento reforçado) para o espaço calibrado na tampa. No caso dos equipamentos instalados com um cabo ou uma tomada (não permitidos em França), conecte-os diretamente. Conecte sempre o condutor à terra do cabo à ligação à terra ou conecte a ligação à terra ao terminal apropriado identificado com o símbolo .

Esta conexão é uma característica de segurança primordial. O fio terra verde e amarelo deve ser mais grosso que os fios fase. A instalação deve ser equipada, a montante do equipamento, com um dispositivo bipolar de corte elétrico (a abertura de contato deve ser de pelo menos 3 mm; fusível, disjuntor).

Se estes cabos forem feitos de material isolante, os contatos elétricos devem ser protegidos por uma desconexão ante fuga a terra de 30 mA em conformidade com as normas aplicáveis. Adapte a conexão à corrente elétrica (consulte o diagrama ou tabela).

Antes de remover a tampa, desligue o equipamento.

Disjuntor de circuito térmico:

Térmico com reinicialização manual que desliga a eletricidade do termoacumulador em caso de sobreaquecimento.

Se o disjuntor do circuito continuar a disparar,

a) desligue antes de tomar qualquer outra medida, b) retire a tampa, c) verifique as conexões elétricas, d) reinicialize o disjuntor do circuito térmico.

Se o disjuntor do circuito continuar a disparar, substitua o termóstato. Nunca contorne o dispositivo de segurança ou o termóstato. Conecte à corrente elétrica somente via o terminal elétrico.

Para produtos eletrónicos com uma potência superior ou igual a 1800 W, é possível ligar-se os mesmos a um trifásico 400W usando o .

COLOCAÇÃO EM USO

Nunca ligue o termoacumulador sem que esteja cheio de água.

Antes de ligá-lo, abra as torneiras de água quente, sangre os tubos até que não apresentem ar e se encha o aparelho.

Verifique que os tubos e a junta vedante sob a cobertura não registam fugas. No caso de haver fugas aperte suavemente. Certifique-se que os dispositivos de segurança de água se encontram em funcionamento e encha o equipamento. Ligue o equipamento. Após 5 a 20 minutos, de acordo com a capacidade do equipamento, a água deverá começar a gotejar pela saída de drenagem. Tal é normal e resulta da expansão da água. Certifique-se que as juntas e vedações se encontram estanques. No decurso do aquecimento, os termoacumuladores blindados poderão fazer o ruído de água a ferver, tal é normal e não indica nenhuma falha no equipamento.

De modo a evitar o desenvolvimento de bactérias (Legionella...) assegure-se de que é alcançada todos os dias uma temperatura de 60°C. O termóstato sai predefinido de fábrica (65°C+ 5°C ou 78+3°C de acordo com o modelo).

Se vapor ou água a ferver emergir de forma contínua na tampa ou na torneira de drenagem, desligue-o da corrente elétrica e contate um profissional. A primeira vez que for ligado, um odor e fumo poderão ser libertados a partir da unidade de aquecimento. Tal é normal e desaparece após alguns minutos.

MANUTENÇÃO

Manutenção do utilizador: realiza-se uma vez por mês a descarga de água para prevenir a incrustação de sedimentos e verificar que esta não se encontra bloqueada. Se esta não for realizada, poderão ocorrer danos e a garantia invalidada.

Manutenção por um profissional qualificado:

a) Remova os sedimentos. Não raspe ou lasque as capas de matéria sedimentada no invólucro porque poderá danificar o revestimento.

b) Mude de dois em dois anos o ânodo de magnésio quando o seu diâmetro seja inferior a 10mm. Substituir o elemento de aquecimento ou o ânodo requer que o termoacumulador seja drenado e o vedante mudado.

DRENAR:

desligue da corrente elétrica e do abastecimento de água fria, abra as torneiras de água quente e manipule a válvula de segurança antes de realizar estas operações. Reajuste o elemento de aquecimento e aperte os parafusos suavemente (os parafusos opostos em sequência), no dia seguinte verifique as fugas e aperte se necessário.

Se o cabo de alimentação se encontra danificado, este deverá ser substituído por um cabo especial ou correspondente à sua disposição no fabricante ou serviço pós-venda.

PEÇAS SUBSTITUÍVEIS: o termóstato, juntas, unidade de aquecimento, tampa do termoacumulador, indicador luminoso, ânodo de magnésio, cabo de conexão. A garantia requer que sejam usadas peças do fabricante.



Não coloque o seu termoacumulador junto do lixo, mas entregue-o num lugar indicado para esse fim (ponto de recolha), onde possa ser reciclado.

ÂMBITO DA GARANTIA

O termoacumulador deve ser instalado, usado e mantido de acordo com a prática recomendada e em conformidade com as normas em vigor no país onde se encontra instalado e com as instruções contidas neste documento.

Na União Europeia o equipamento está coberto pela garantia legal, acordada com os consumidores, em conformidade com a diretiva 1999/44/CE. Esta garantia entra em vigor quando o equipamento é entregue ao consumidor. Para além da garantia legal, certos itens estão cobertos por uma garantia extra concedendo somente a substituição gratuita do tanque e das componentes aceites como defeituosas. Ver a capa interior do folheto. Tal não inclui os encargos com a substituição ou transporte.

Esta garantia comercial não afeta os seus direitos estatutários, aplica-se no país em que o produto foi adquirido, sempre e quando seja instalado no respetivo país. O distribuidor deve ser informado de qualquer dano, antes do produto ser substituído ao abrigo da garantia, e o equipamento deverá permanecer disponível para inspeção de peritos da empresa de seguros e do fabricante.

A substituição de um componente não prolonga o período de garantia do equipamento.

Para reclamar ao abrigo de uma garantia, contate com o seu **instalador ou distribuidor**. Em caso de necessidade, contate: Groupe Atlantic Portugal, Avda. D. João II n°50, 4º piso, Parque das Nações - 1990 - 095 Lisboa (Portugal), Tel. (+351) 808 202 867 - satpt@groupe-atlantic.com - que o informará sobre como proceder. A garantia aplica-se somente a equipamentos verificados e que foram aceites como defeituosos pela empresa que subscreve a garantia. É indispensável que os produtos estejam disponíveis para verificação técnica.

Exclusões: Peças de desgaste: ânodos de magnésio...; equipamento que não pode ser avaliado (difícil acesso para reparação, manutenção ou avaliação); equipamento exposto a condições ambientais anormais: congelação, mau tempo, água que é normalmente agressiva ou fora dos parâmetros de potabilidade, abastecimento elétrico com picos de tensão elétrica; equipamento instalado sem contemplar as normas em vigor no país de instalação: a ausência ou incorreta montagem dos dispositivos de segurança, corrosão anormal devido a uma incorreta canalização (contatos com ferro/cobre), ligação à terra incorreta, espessura de cabo inadequada, não contemplar o diagrama de conexão constantes neste manual de instruções; equipamento não mantido de acordo com as presentes instruções; reparações ou substituições de peças ou componentes no equipamento não levadas a cabo ou autorizadas pela empresa responsável pela garantia.

Estes equipamentos cumprem com a Directiva 2014/30/UE relativa à compatibilidade electromagnética, as Directivas 2014/35/UE relativa à baixa tensão, e a 2015/863/UE e 2017/2102/UE relativa à RoHS, e também ao Regulamento 2013/814/UE, que complementa a Directiva 2009/125/EC para o desenho ecológico.

AVVERTENZE GENERALI

Questo dispositivo non è destinato all'uso da parte di persone (bambini compresi) con disabilità fisiche, sensoriali o mentali, o da persone prive di esperienza o conoscenza, a meno che non abbiano ricevuto da una persona responsabile indicazioni sulla sicurezza e un' adeguata sorveglianza o di istruzioni preliminari su come utilizzare il dispositivo. I bambini devono essere sorvegliati per assicurarsi che non giochino con l'apparecchio. Questa unità può essere utilizzata da bambini di non meno di 8 anni e da persone con ridotte capacità fisiche, sensoriali o mentali o senza esperienza o conoscenza, se siano adeguatamente controllate o se istruite all'utilizzo del dispositivo in modo sicuro. I bambini non devono giocare con il dispositivo. Pulizia e manutenzione non devono essere eseguite da bambini senza supervisione. Ai bambini dai 3 agli 8 anni è consentito azionare solo ed esclusivamente il rubinetto collegato allo scaldabagno.

ATTENZIONE!

Oggetto pesante, maneggiare con cura:

- Installare l'apparecchio in un ambiente protetto dal gelo. La garanzia decade se l'apparecchio viene danneggiato a causa del dispositivo di sicurezza bloccato,
- Se l'apparecchio deve essere installato in una stanza o luogo in cui la temperatura ambiente è superiore a 35 °C, bisogna garantire una ventilazione sufficiente,
- Se installato in un bagno, non installare l'apparecchio nel volume V0 e V1 (vedi fig. 1). È obbligatorio montare uno scarico in caso di montaggio in un controsoffitto, nel sottotetto o al di sopra dello spazio abitabile. Installare in un luogo facilmente accessibile.
- Assicurarsi che la parete su cui è montato l'apparecchio può sostenere il peso dell'apparecchio stesso quando è pieno d' acqua,
- Nota per l'installazione di un modello verticale: per sostituire l'elemento riscaldante lasciare libero lo spazio (300 mm fino al 100 lt e 480 mm per le capacità più grandi) sotto i due tubi di collegamento.
- Questo dispositivo è da utilizzarsi fino ad una massima altitudine di 3000 m
- Questo scaldacqua è dotato di un termostato con temperatura di funzionamento superiore a 60 °C in posizione massima, in grado di limitare la proliferazione di batteri della Legionella all'interno del serbatoio.

ATTENZIONE, al disopra dei 50 °C, l'acqua può provocare immediatamente gravi ustioni. Prima del bagno o della doccia, accertarsi sempre della temperatura dell'acqua.



L'utente deve conservare questa guida.

AVVERTENZE GENERALI

CONNESSIONI IDRAULICHE

- È obbligatoria l'installazione di un dispositivo di sicurezza in una posizione non soggetta al gelo (o qualsiasi altro dispositivo che limita la pressione nel bollitore) a 0,8 MPa (8 bar) in funzione della pressione nominale, con una dimensione di 3/4» sull'ingresso dello scaldabagno, rispettando le normative locali vigenti (vedi tabella p.B).
- Accessori idraulici non devono essere posizionati tra la valvola di sicurezza e l'ingresso dell'acqua fredda. È necessario un riduttore di pressione (non in fornito) se la pressione di alimentazione è superiore a 0,5 MPa (5 bar) e dovrà essere montato sull'alimentazione di rete.
- Collegare il dispositivo di sicurezza ad un condotto di scarico non in pressione, non soggetto al gelo, con una pendenza continua per facilitare l'evacuazione dell'acqua.
- Utilizzare regolarmente lo scarico del dispositivo di sicurezza per evitare incrostazioni e verificare che non sia bloccato.
- Per scaricare il dispositivo: scollegarlo dall'alimentazione elettrica e dall'ingresso dell'acqua fredda, aprire i rubinetti dell'acqua calda e agire sulla valvola di sicurezza.
I tubi utilizzati devono a tenuta fino a 1 MPa (10 bar) e 100 °C.

COLLEGAMENTI ELETTRICI

- Staccare l'alimentazione prima di rimuovere il coperchio, per evitare qualsiasi rischio di lesioni o scosse elettriche.
L'impianto deve essere dotato, a monte dell'apparecchio, di un dispositivo di esclusione bipolare (fusibile, interruttore differenziale) in rispetto alle normative locali vigenti (interruttore differenziale 30 mA).
- Se il cavo di alimentazione è danneggiato, deve essere sostituito con uno conforme, disponibile presso il costruttore o il servizio post-vendita.
- Collegare sempre la messa a terra o collegare il conduttore di terra al terminale appropriato del dispositivo, identificato dal simbolo .
- Prodotto con inclusa una batteria : c'è il rischio di esplosione, se la pila è sostituita con un modello non corretto. Smaltire la batteria scarica secondo le istruzioni.
- Il manuale di istruzioni di questo prodotto è disponibile contattando il servizio post-vendita.

INSTALLAZIONE (Figura 1)

E' obbligatorio installare uno scarico sotto il bollitore se installato in posizione alta, nel sottotetto o sopra una zona di vita. Uno scarico è richiesto obbligatoriamente.

POSIZIONE**INSTALLAZIONE DI UN BOLLITORE VERTICALE (Fig 2)**

Per permettere la sostituzione della resistenza elettrica, occorre lasciare lo spazio necessario tra il bollitore e le linee. L'apparecchio può essere montato su un telaio(optional) se il muro non è abbastanza resistente. E', comunque, obbligatorio installare il bollitore attraverso il supporto superiore a muro per evitare che si muova.

CONNESSIONI IDRAULICHE (Fig 3)

Tutte le tubazioni devono essere pulite prima del loro collegamento. Il collegamento alla linea in uscita dell'acqua calda deve essere fatto attraverso un raccordo in ghisa o manicotti di acciaio o un giunto dielettrico, per evitare la corrosione dei tubi : **NON USARE OTTONE!**

INSTALLAZIONE:

Un dispositivo di sicurezza conforme alle norme (in Europa EN 1487), pressione fino a 0,8 MPa (8 bar) e diam 3/4" deve essere installata. La valvola deve essere protetta dal gelo.

Non devono essere installate valvole o altri accessori tra la valvola di sicurezza e l'ingresso dell'acqua fredda.

Un riduttore di pressione (non fornito) è richiesto quando la pressione dell'acquedotto supera i 0,5 MPa (5 bar) e dovrà essere installato all'ingresso della rete.

Collegare lo scarico della valvola ad uno scarico, che possa garantire uno scarico continuo. I tubi devono poter supportare 1 MPa (10 bar) e 100°C.

Se si usano tubi PER, raccomandiamo l'utilizzo di un termostato collegato all'uscita dell'acqua calda. Da regolare in base alle performances dei tubi.

COLLEGAMENTI ELETTRICI (Fig 4)

Il bollitore può essere collegato e alimentato solo da rete monofase - 230 V AC o tri fase 400 V a seconda dei modelli. Collegare il bollitore con linea protetta secondo norma e sezione minima di 2.5 mm². Usare condotti standard e collegarli direttamente alla macchina.

Sempre collegare la messa a terra al connettore specifico .

Questa connessione è di vitale importanza. Il cavo verde-giallo deve essere più lungo che i cavi della fase. L'installazione deve essere integrata, a quadro da una protezione (apertura contatto almeno 3 mm ; fusibile, e contattore.) Se i condotti sono isolati, I contatti elettrici devono essere protetti da un salvavita di 30 mA.

Adattare la connessione alla rete.

Prima di aprire la protezione staccare l'alimentazione.

Termostato di sicurezza:

Tutti I prodotti sono forniti con un termostato di sicurezza con reset manuale , viene staccata l'alimentazione al bollitore se questo diventa surriscaldato.

a) spegnere l'apparecchio prima di fare qualunque altra cosa, b) rimuovere la copertura, c) controllare le connessioni elettriche d) resettare il termostato.

Se il termostato continua ad essere bloccato, sostituire il termostato. **NON BY-PASSARE MAI IL TERMOSTATO DI SICUREZZA.**

PER I PRODOTTI CON POTENZA FINO O SUPERIORE A 1800 W, E' POSSIBILE TRASFORMARE L'ALIMENTAZIONE DA MONOFASE A TRIFASE CON IL KIT .

MESSA IN SERVIZIO / USO

Prima di accendere, aprire i rubinetti dell'acqua calda, spurgare i tubi fino a quando non è più presente aria e riempire l'apparecchio.

Controllare che i tubi e la guarnizione della flangia di ispezione non abbiano perdite. Se ci sono eventuali perdite stringere delicatamente. Controllare che i dispositivi di sicurezza dell'acqua funzionano e riempire l'apparecchio. Accendere l'apparecchio. Dopo 5÷20 minuti in base alla capacità dell'apparecchio, l'acqua deve fluire a goccia dallo scarico. Questo è normale è dovuto alla espansione dell'acqua. Controllare che i giunti e le guarnizioni sono a tenuta stagna. Durante il riscaldamento e in base alla qualità dell' acqua, il serbatoio può emettere rumore, questo è normale e non indica alcun difetto dell'apparecchio.

Per evitare lo sviluppo di batteri (legionella ...) assicurare il raggiungimento di 60 °C, almeno una volta al giorno. Il termostato è impostato di fabbrica a 65 °C (+/- 5 °C o 78 +/-3 °C a seconda del modello).

Se del vapore o acqua bollente esce continuamente dalla valvola di scarico o dal rubinetto di scarico, staccare l'alimentazione elettrica e chiamare un professionista.

Alla prima accensione, possono essere rilasciati dalla resistenza fumo e odore. Questo è normale e scompare dopo pochi minuti.

MANUTENZIONE

Manutenzione utente: ragire una volta al mese sullo scarico della valvola sicurezza per evitare incrostazioni e verificare che non sia bloccata. Se questo non viene verificato, può causare malfunzionamento della valvola stessa e la garanzia invalidata.

Manutenzione da parte di un tecnico qualificato:

a) Rimuovere gli eventuali depositi e d'incrostazioni. Non raschiare il calcare depositato sul corpo interno del bollitore, perché questo potrebbe danneggiare la smaltatura interna.

b) Sostituire l'anodo di magnesio ogni 2 anni o quando il suo diametro è inferiore a 10 mm. La sostituzione della resistenza elettrica o dell'anodo richiede che lo scaldabagno sia svuotato dall'acqua e la guarnizione sostituita.

SCARICO: scollegare l'alimentazione elettrica e l'ingresso dell'acqua fredda, aprire i rubinetti dell'acqua calda e agire sulla valvola di sicurezza, prima di eseguire queste operazioni. Rimontare la resistenza elettrica e avvitare le viti delicatamente (in sequenza contrapposta), controllare la tenuta il giorno successivo e stringere se necessario.

Se il cavo di alimentazione è danneggiato, deve essere sostituito con uno conforme, disponibile presso il costruttore o il servizio post-vendita.

COMPONENTI SOSTITUIBILI: termostato, guarnizioni, resistenza elettrica, accumulatore (serbatoio), indicatore luminoso, anodo di magnesio, cavo di alimentazione elettrica. La garanzia richiede l'utilizzo di ricambi originali del produttore.



Non smaltire lo scaldacqua nei rifiuti domestici, ma nei punti preposti a questo scopo (punti di raccolta differenziata) dove può essere correttamente smaltito o riciclato.

CAMPO DI APPLICAZIONE DELLA GARANZIA

Lo scaldabagno deve essere installato, utilizzato e mantenuto secondo regola d'arte e in conformità alle norme in vigore nel paese in cui è installato e le istruzioni contenute in questo documento.

Nell'Unione Europea questo apparecchio è coperto dalla garanzia legale concesso ai consumatori in conformità alla direttiva 1999/44/CE. Questa garanzia entra in vigore quando l'apparecchio viene acquistato dall'utente finale. Oltre alla garanzia legale, alcuni prodotti sono coperti da una garanzia ulteriore, relativa solo alla sostituzione dei componenti riconosciuti difettosi. Essa non comprende il costo della sostituzione (manodopera) o il trasporto. Vedi la copertina interna dell'opuscolo.

Questa garanzia commerciale non pregiudica i diritti legali. Si applica all'interno del paese in cui il prodotto è stato acquistato, a condizione che sia installato anche nello stesso paese. Il rivenditore deve essere informato di eventuali danni prima che il prodotto viene sostituito in garanzia e dovrà essere disponibile per l'ispezione da parte di un tecnico esperto.

IL CAMBIO DI UN COMPONENTE NON ESTENDE LA GARANZIA!

SOTTO GARANZIA, contatta il venditore o l'installatore. Se necessario, contattare : Atlantic International, 2 allée Suzanne PénillaultCrapez - F-94110 ARCUEIL, che ti informerà sul da farsi. La garanzia verrà applicata solo ai componenti che verranno esaminati e conservati.

ESCLUSIONI: Parti a consumo : anodi di magnesio.... ; componenti che non possono essere sostituiti (accesso difficoltoso per ripararli, manutenzione o avviamento) ; component esposti ad anormali condizioni ambientali: freddo, brutto tempo, acqua aggressiva o condizioni non standards, alimentazione elettrica con frequenti sbalzi ; component installati senza l'osservanza delle norme o del manuale d'installazione senza osservare le norme del paese d'installazione.

Assenza delle sicurezze, anormale corrosione dovuta alle connessioni non corrette (acciaio/rame), messa a terra errata, spessore cavi di alimentazione errato, non osservanza delle connessioni del libretto ; componenti non mantenuti secondo le norme ; riparazioni o sostituzioni di componenti non autorizzati o con errate modalità.

Questo dispositivo è conforme alla direttiva 2014/30/UE secondo la compatibilità magnetica, 2014/35/UE secondo il basso voltaggio, 2015/863/UE e 2017/2102/UE secondo la direttiva ROHS e secondo la regolamentazione della commissione delegata 2013/814/UE e supplemento 2009/125/EC regolamentazione per Ecodesign.

WAARBORGBEPALINGEN

VOORAFGAANDELIJKE BEPALING

De hierna gewaarborgde goederen werden door de koper aangekocht nadat deze voorafgaandelijk door de verkoper afdoende mondeling en schriftelijk werd ingelicht betreffende de eigenschappen, de beperkingen en het gebruik van de goederen, de risico's en die eventuele te nemen maatregelen. De koper verklaart dat op basis van de mondelinge en schriftelijke informatie, zoals weergegeven in een hem overhandigde informatiebrochure de gewaarborgde goederen geschikt zijn voor de doeleinden die dewelke hij voor ogen heeft.

GARANT

Van Marcke Logistics
LAR BlokZ 5
8511 Kortrijk (Aalbeke)

GARANTIE

Onder hierna vermelde voorwaarden garandeert Van Marcke Logistics dat de dienst Van Marcke Service, eventueel via een zelfstandig installateur, de stukken of het volledige apparaat gratis zal herstellen of vervangen indien een gebrek wordt vastgesteld en tijdig wordt gemeld binnen de garantieperiode. De garantie geldt voor het grondgebied van België.

De garantie begint te lopen vanaf de datum waarop het goed werd aangekocht. De verkoopfactuur van verkoper of kasticket geldt daarbij als bewijs. Bij gebrek aan bewijsstukken geldt als begindatum van de garantie de fabricagedatum vermeld op het typeplaatje van de waterverwarmer:

N/S : XXXXAASSDD12345

XXXX = /

AA = productiejaar

SS = productieweek

DD en 12345 = /

- Het product geniet een garantie van **2 jaar op de elektrische onderdelen** van het toestel;
 - een garantie van **3 jaar op de kuip** voor de 10L, 15L, uitgerust met een natte verwarmingsweerstand genoemd;
 - een garantie van **5 jaar op de kuip** voor de 50L, 75L, 100L, 150L en 200L uitgerust met een natte verwarmingsweerstand genoemd. 100L, 150L, en 200L boilers uitgerust met een droge of ook nog steatiet weerstand verwarmingsweerstand genoemd.

ZIJN UITGESLOTEN VAN GARANTIE

Niet-slijtvaste onderdelen: magnesiananode. Toes tellen die niet onderzocht kunnen worden (moeilijk bereikbaar voor herstelling, onderhoud of onderzoek). De vervanging van een onderdeel verlengt de garantieperiode van het toestel niet.

Enkel indien (i) het gebrek door de koper aan de verkoper schriftelijk is gemeld binnen de twee maanden na ontdekking van het gebrek door de koper; (ii) en het gebrek door Van Marcke Service, ter plaatse op het installatie-adres, erkend werd als zijnde onder waarborg, gebeurt de herstelling onder garantie. Herstelling kan enkel ter plaatse op het installatie-adres gebeuren.

- Omruiling van een toestel is nooit mogelijk zonder rapport van Van Marcke Service. Toestellen zonder identificatielabel of die gedeeltelijk ontmanteld zijn, vallen buiten de garantie.
- Van Marcke Service voert enkel interventies uit indien het aanvraagformulier voor interventie volledig ingevuld en ondertekend is door de aanvrager.
- De garantie is beperkt tot het vervangen of herstellen van die toestellen en onderdelen waarvan de leverancier van verkoper de oorspronkelijke slechte werking erkend heeft.
- Indien nodig moet het onderdeel of het toestel naar één van onze leveranciers worden teruggestuurd, maar enkel na voorafgaand akkoord van Van Marcke Service.
- Schadevergoeding voor gevolgschade of enige andere schadevergoeding voor schade ten gevolge van een gebrek in het product zijn niet gedekt door de garantie.
- De leverancier van verkoper kan niet aansprakelijk gesteld worden voor kosten of schade te wijten aan:
 - Een gebrekkige installatie door een derde (bv. Veiligheidsgroep niet verbonden met waterafvoer, ontbreken van een opvangbak, vorst,...), een slechte toegankelijkheid van het toestel en het verkeerd gebruik van het toestel.
 - De bepalingen van deze garanti voorwaarden doen geen afbreuk aan het recht dat de koper geniet op grond van de wettelijke waarborg zoals beschreven in de Europese richtlijn 1999/44/CE.

GESCHILLEN

In geval van een geschil is enkel de Handelsrechtbank van Kortrijk bevoegd.

DIENST NA VERKOOP

VAN MARCKE SERVICE
België: tijdens werkuren
Tel: 056 / 237 583
service@vanmarcke.be

